

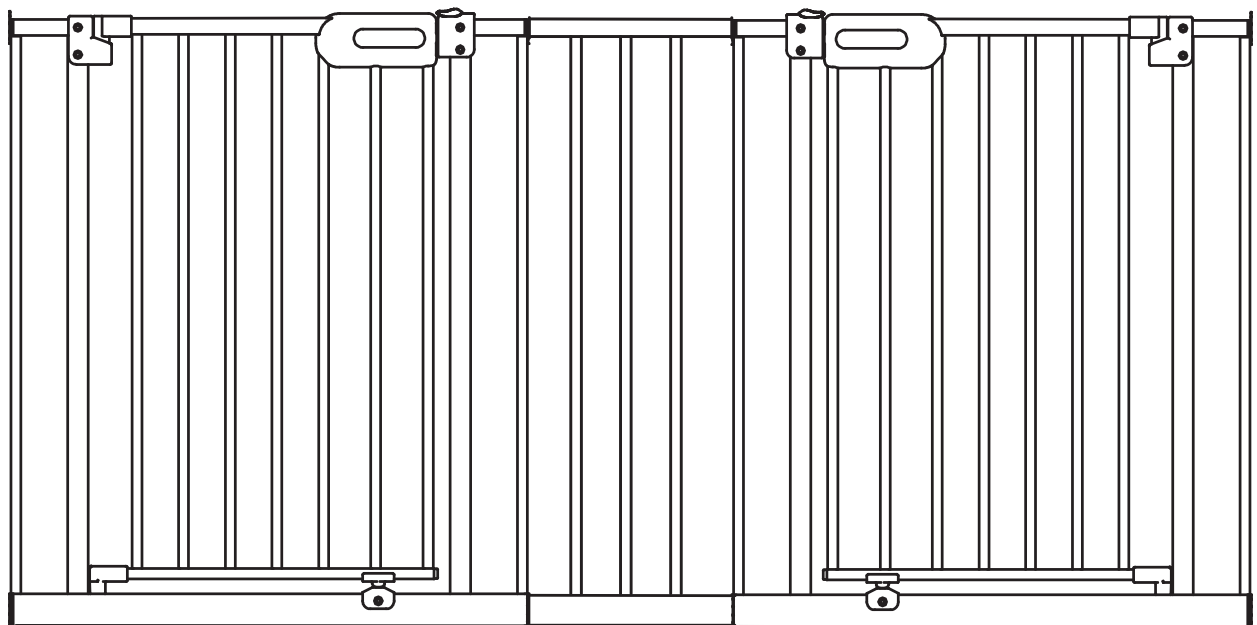

BEDIENUNGS- UND MONTAGEANLEITUNG

SCHUTZGITTER MERLE TREPPEN AUF- & ABGANG MIT
MANUELLEM UND AUTOMATISCHEM SCHLIEßSYSTEM



WICHTIG: DIESE ANWEISUNGEN SIND SORGFÄLTIG ZU LESEN UND
FÜR SPÄTERES NACHSCHLAGEN AUFZUBEWAHREN.

Das Kinderschutzgitter entspricht der **DIN EN 1930:2012**

WARN- & SICHERHEITSHINWEISE

1. **WARNUNG** - Lesen Sie bitte die Anweisungen vor der Montage des Kinderschutzgitters. Eine fehlerhafte Montage kann gefährlich sein.
2. **WARNUNG** - Das Kinderschutzgitter muss zur Benutzung auf dem Boden stehen und darf nicht in der Luft angebracht werden.
3. **WARNUNG** - Bitte lassen Sie unsere kleinen Erdenbürger nicht unbeaufsichtigt, wenn Sie das Kinderschutzgitter verwenden. Der Artikel ist bis zu einem Alter von 24 Monaten geeignet.
4. **WARNUNG** - Das Kinderschutzgitter darf bei Beschädigung oder Verlust einzelner Teile nicht verwendet werden.
5. **WARNUNG** - Niemals ohne Wandbefestigungsteller verwenden!
6. **WARNUNG** - Wenn das Kinderschutzgitter am oberen Treppeneinde eingesetzt wird, sollte es nicht unterhalb der Höhe der obersten Stufe angebracht werden.
7. **WARNUNG** - Das Kinderschutzgitter darf nicht an Fenstern angebracht werden!
8. **WARNUNG** - Wenn das Kinderschutzgitter am Fuß der Treppe eingesetzt wird, sollte es an der Vorderseite der niedrigsten Stufe angebracht werden.
9. **WARNUNG** - Das Benutzen oder Überklettern des Kinderschutzgitters durch ältere Kinder kann zu Gefährdungen führen.
10. **WARNUNG** - Die Radmuttern des Kinderschutzgitters sollten regelmäßig kontrolliert und nachjustiert werden.
11. **WARNUNG** - Prüfen Sie immer, ob das Kinderschutzgitter richtig verschlossen ist nach der Nutzung.
12. **WARNUNG** - Das Kinderschutzgitter kann an sämtlichen Oberflächen befestigt werden, mit Ausnahme von Glasfronten.
13. **WARNUNG** - Bitte spannen Sie das Kinderschutzgitter nicht zwischen zwei Glasfronten. Der Druck für das Glas ist zu groß.
14. **WARNUNG** - Überprüfen Sie das Kinderschutzgitter regelmäßig auf die Sicherheit der Befestigungen und die Standsicherheit. Stellen Sie jederzeit sicher, dass es funktionsfähig ist.
15. **WARNUNG** - Vorsicht beim Übersteigen der untersten Leiste.

Pflege & Wartung



- Verwenden Sie keine scharfen Reinigungsmittel.
- Reinigen Sie das Kinderschutzgitter mit einem feuchten Lappen.
- Nutzen Sie das Kinderschutzgitter nicht, wenn Teile fehlen oder defekt sind. Beziehen Sie Zusatz- oder Ersatzteile nur von der Bomi GmbH.

INHALT:

Zum Klemmen:



4x

Klemmschrauben



4x

Wandhalterungen



4x

Kontermuttern



4x

Aufkleber

Zum Bohren:

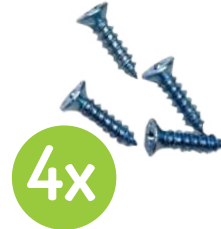

4x

Schrauben



4x

Wandhalterungen

Sonstiges:



2x

Verbindungsschiene

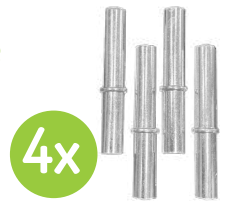

4x

Verbindungsbolzen

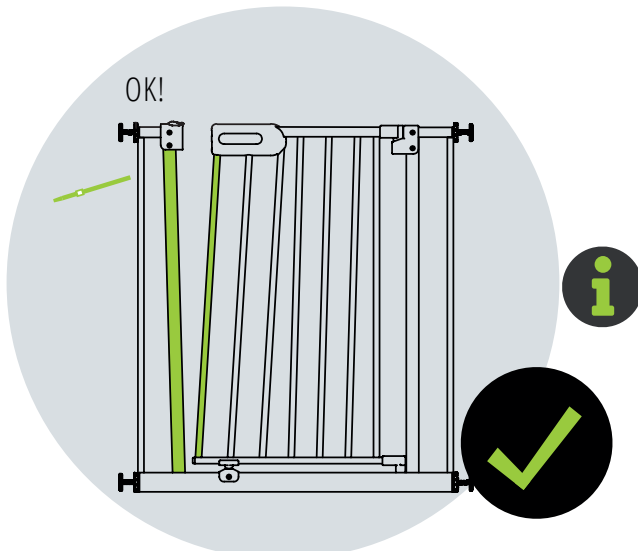

i

Das Kinderschutzgitter erhält Stabilität durch Einspannen. **Eine Schrägstellung** der Gitterstäbe ist gewollt und **kein Produktionsfehler**. Vertrau uns. :)

Hier gehts zum **Aufbauvideo:**



! Kabelbinder erst nach endgültiger Montage entfernen!

02 | AUFBAUEN OHNE BOHREN

a. Die Verlängerung mittig mit Hilfe der Verbindungsbolzen zwischen die zwei Türstücke setzen.

Wichtig:
Für ausreichend Spannung müssen die Türen gegeneinander ausgerichtet werden.

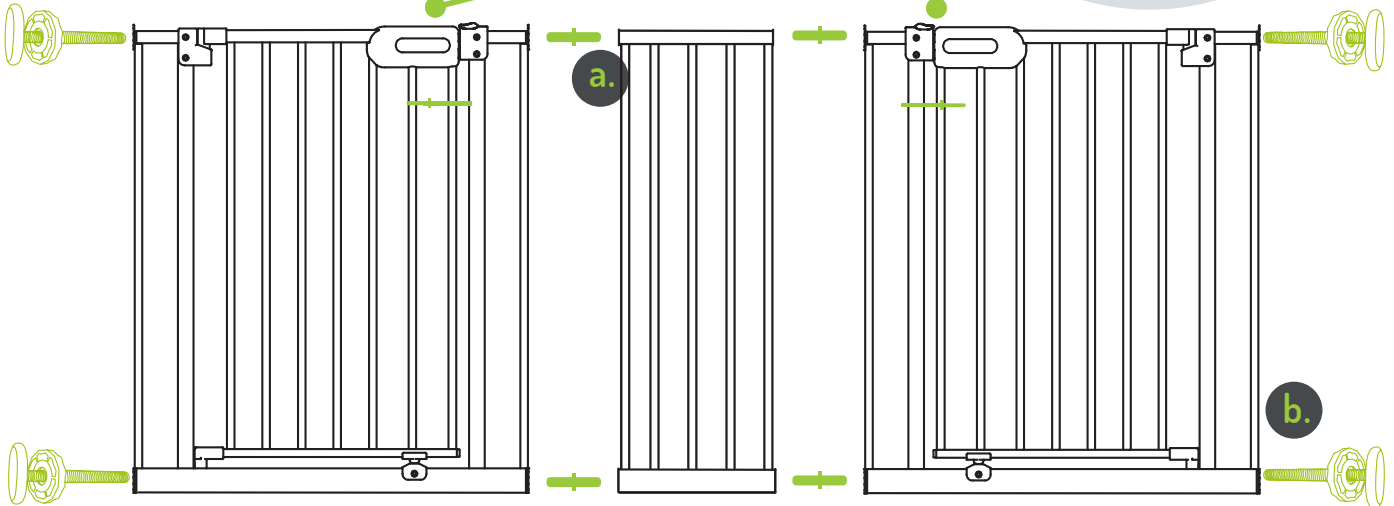

Kontermuttern können wahlweise genutzt werden, sind aber nicht zwingend erforderlich.



b. Außen in die Türstücke alle 4 Klemmschrauben seitlich in das Gitter stecken. Achtung, kein Gewinde, wird nur gesteckt!

 **+49 176-72117336**

Bei Fragen oder Problemen wenden Sie sich gerne mit Fotos und Videos direkt an den WhatsApp Support.

c. Verbindungsschienen mittig auf die Übergänge klemmen.

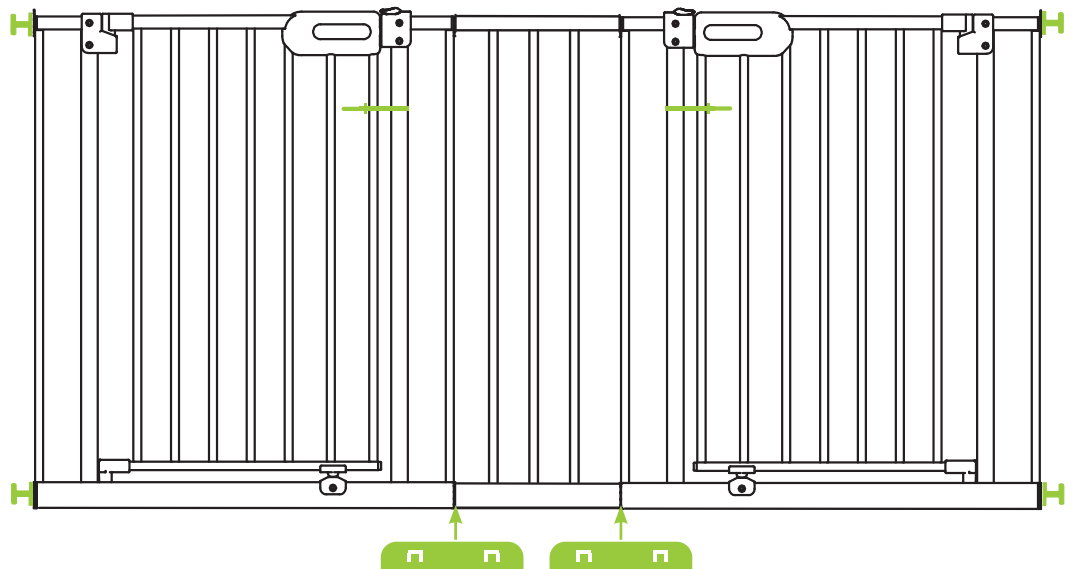

02 | AUFBAUEN OHNE BOHREN

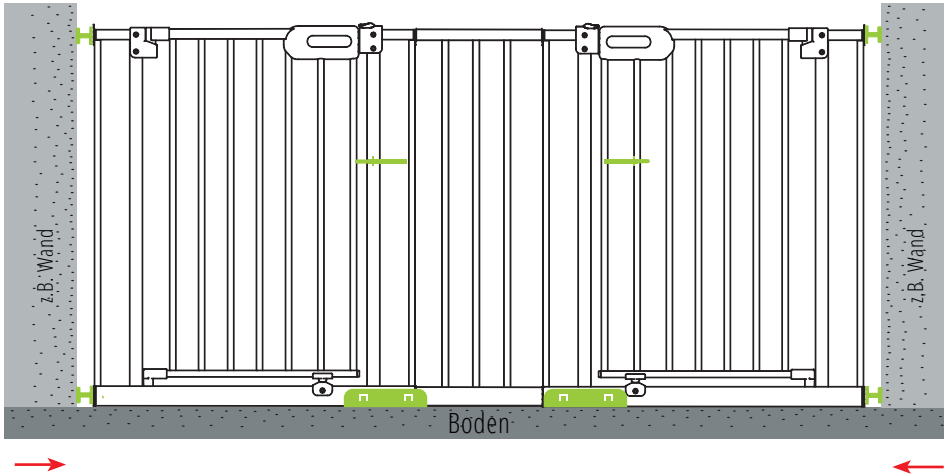

d. Gitter-Konstruktion in den Durchgang stellen.

Klemmschrauben unten beidseitig festziehen.

Öffnung des Kinderschutzgitters Merle:

In den Handgriff fassen, den Daumen seitlich VOR den Schieber setzen & den Schieber nach links wegdrücken & das Türchen leicht anheben.

! Damit die Funktion & Stabilität des Kinderschutzgitters gegeben ist, muss das Kinderschutzgitter immer von Wand zu Wand gerade eingebaut werden.

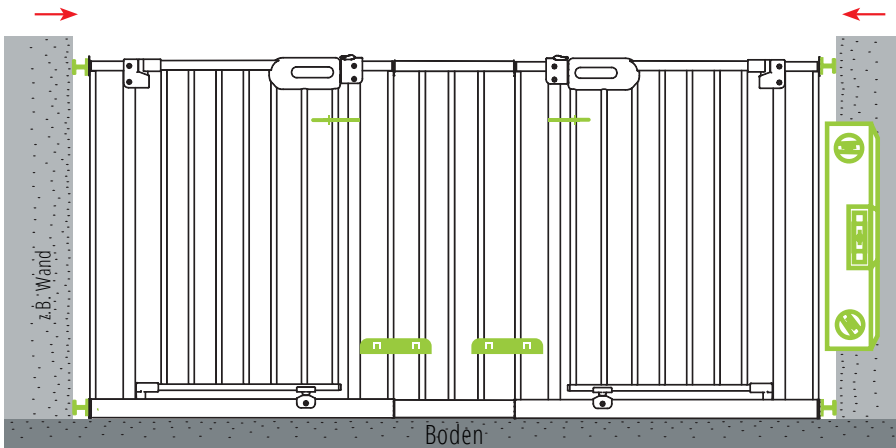

e. Obere Klemmschraube auf der Scharnierseite solange anziehen, bis der Handgriff zum Schloss gerade steht & der silberne Pin unten in den Trichter eintaucht. Mit Wasserwaage ausschließlich senkrecht ausrichten (Nicht oben auf die Tür legen!)

f. An den beiden Türen die angebrachten Kabelbinder entfernen. Tür schließt automatisch? Perfekt! Fertig :-)

 +49 176-72117336

Bei Fragen oder Problemen wenden Sie sich gerne mit Fotos und Videos direkt an den WhatsApp Support.

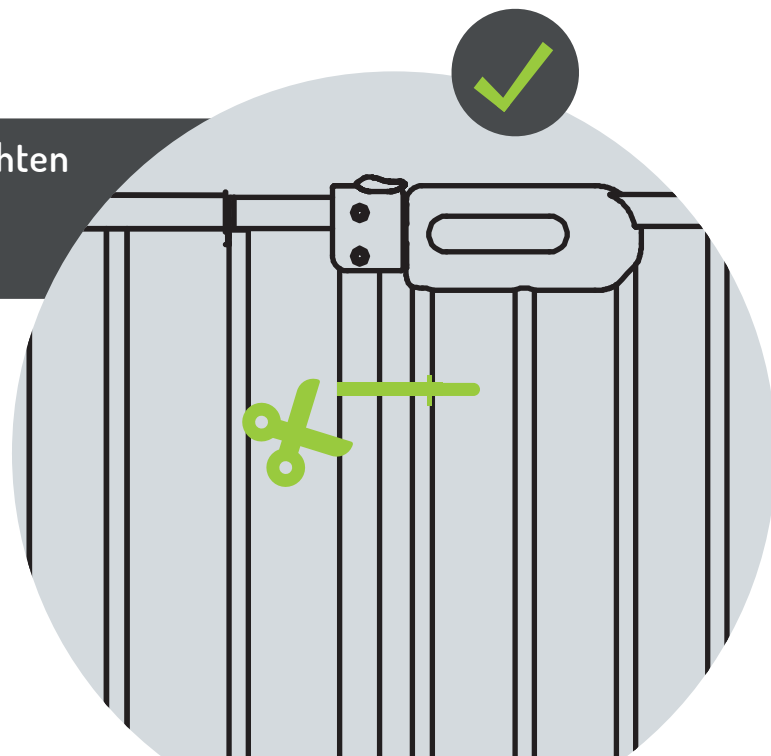

03 | AUFBAUEN MIT BOHREN

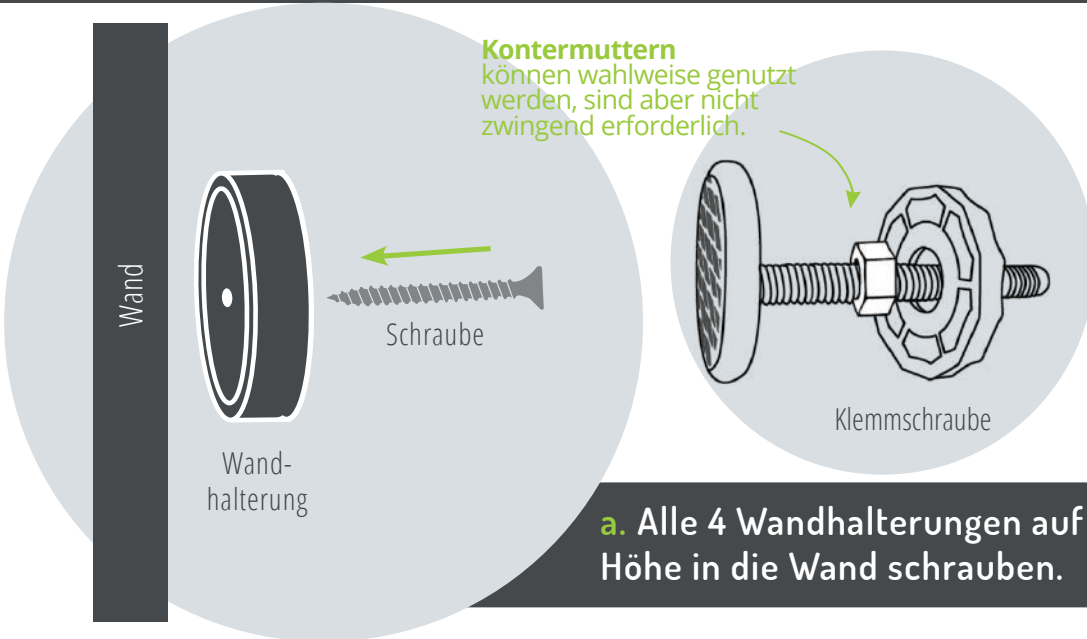

a. Alle 4 Wandhalterungen auf der richtigen Höhe in die Wand schrauben.

- ! Das Gitter darf am Ende nicht in der Luft hängen. Es muss auf dem Boden stehen.
- ! Einfache Schrauben beiliegend für die Wandmontage. Bitte je nach Wandmaterial passende Schrauben benutzen!

b. Die Verlängerung mittig mithilfe der Verbindungsbolzen zwischen die zwei Türstücke setzen.

Wichtig:
Für ausreichend Spannung müssen die Türen gegeneinander ausgerichtet werden.

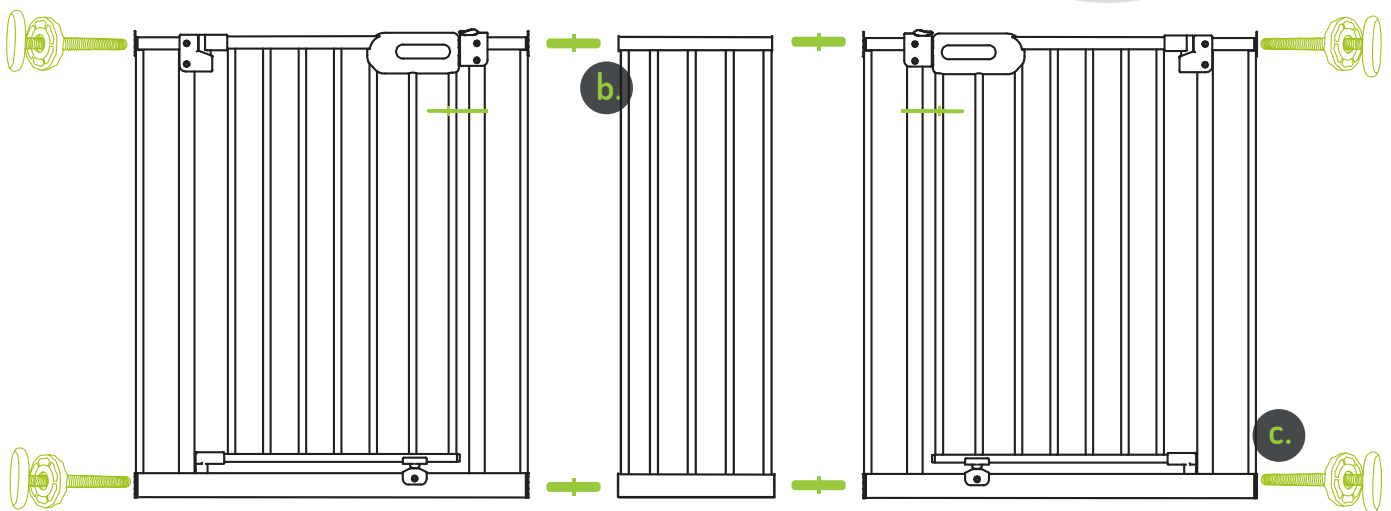

Tipp:
Die Kabelbinder zur Stabilisierung während des Einbaus angebracht lassen und erst in Schritt g entfernen.

c. Außen in die Türstücke alle 4 Klemmschrauben seitlich in das Gitter stecken. Achtung, kein Gewinde, wird nur gesteckt!

03 | AUFBAUEN MIT BOHREN

d. Verbindungsschienen mittig auf die Übergänge klemmen.

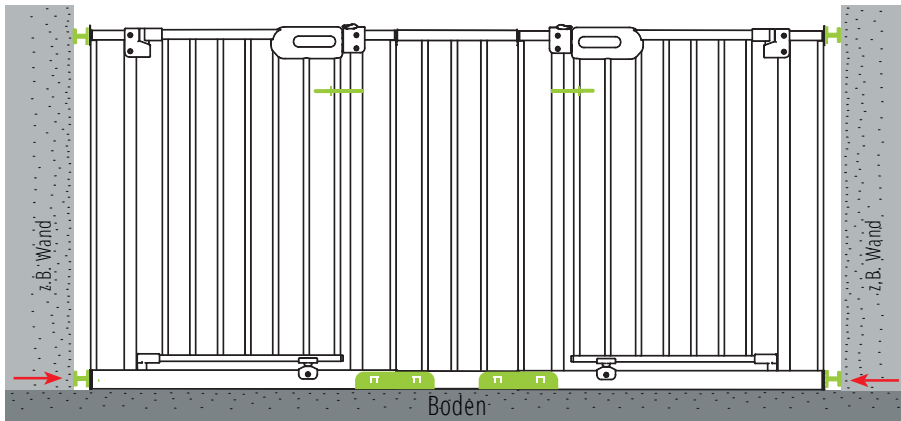
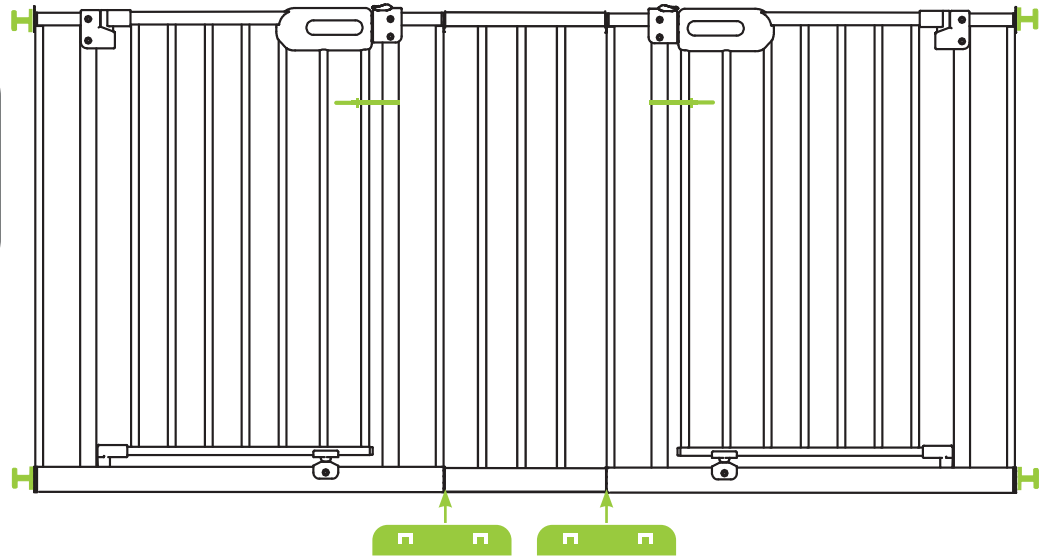

e. Gitter-Konstruktion in den Durchgang stellen.

Klemmschrauben unten beidseitig festziehen.



Das Gitter darf am Ende nicht in der Luft hängen. Es muss auf dem Boden stehen.

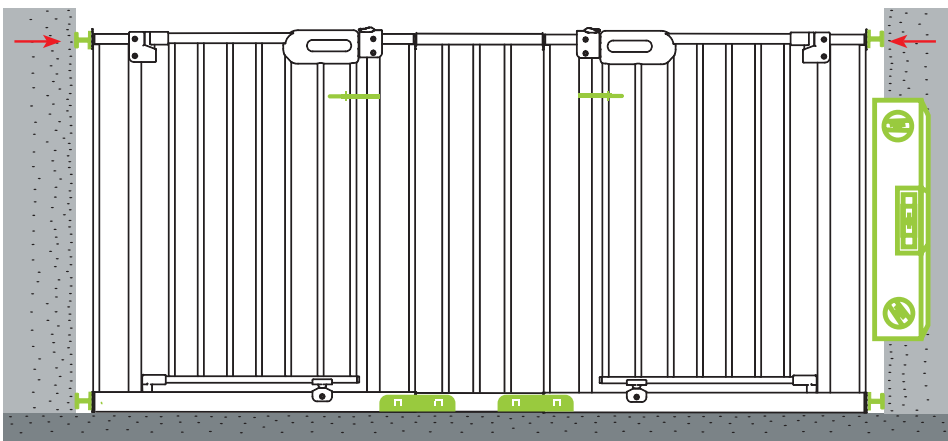

f. Die Klemmschraube auf der Scharnierseite solange anziehen, bis der Handgriff zum Schloss gerade steht & der silberne Pin unten in den Trichter eintaucht. Mit Wasserwaage ausschließlich senkrecht ausrichten (Nicht oben auf die die Tür legen!)

g. An den beiden Türen die angebrachten Kabelbinder entfernen. Tür schließt automatisch? Perfekt! Fertig :-)

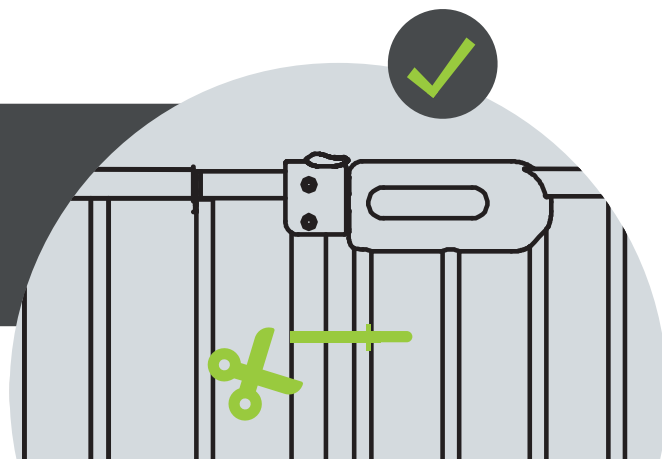

VERBREITERUNG

für Kinderschutzgitter Merle & Mira

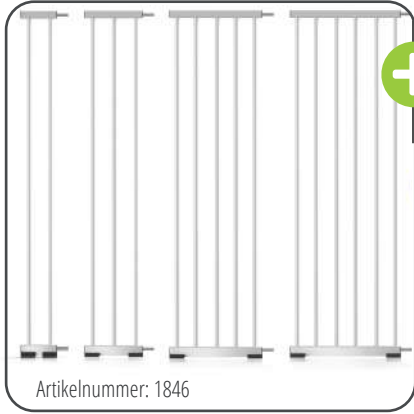

Artikelnummer: 1846



- + In 10 | 20 | 30 | 40 | 50 | 60 | 70 cm
- + Einfache **Montage ohne Werkzeug**

- + 2er oder 4er Set erhältlich
- + Für **Geländerstäbe** mit einem Durchmesser von **bis zu 60 mm**



Artikelnummer: 1342 oder 1673

WANDSCHUTZPADS

zum Schutz vor Rissen & Abdrücken



Bei der Nutzung von runden Elefantfüßen liegt das Kindergitter je nach Breite des Durchgangs nicht vollflächig auf dem Boden auf.



Artikelnummer: 1342-10



- + **Wirksamer Schutz** an Wand, Gitter, Geländern und Rahmen vor Beschädigungen
- + **Kein zusätzliches Werkzeug nötig**
- + Im **4er-Set** erhältlich



Hier gehts zum
Wandschutzpads-
Aufbauvideo:



MONTAGE DER WANDSCHUTZPADS



- Einfach bei der Montage des Gitters zwischen Wand und Klemmschrauben einsetzen

MONTAGE DER Y-ADAPTER

Anstatt einer Klemmschraube an der Geländerseite am Gitter montieren (oben und unten). Radmutter wie bei Klemmschraube anbringen.



MONTAGE DER VERBREITERUNGEN



- Verbreiterung in Gitter einstecken wie Klemmschrauben. Verbindungsschiene unten an das Gitter und an die Verbreiterung klemmen.

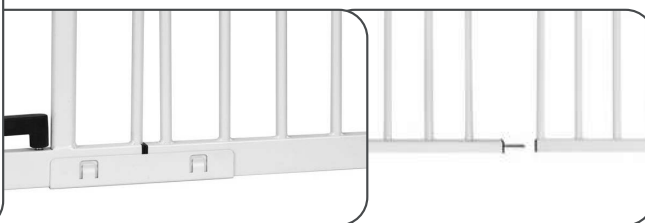

Hier gehts
zum Verbreiterungs-
Aufbauvideo:



1.

Ich habe das Schutzgitter ausgepackt.
Es ist verbogen! Ist es defekt? 😞

Das ist richtig so. Das Schutzgitter ist nach dem Entfernen der Kabelbinder verbogen. Mit Festziehen der Feststellschrauben sitzt das Schutzgitter gerade. 🤝💪

2.

Die Einstellschrauben fallen durch. Sie haben kein Gewinde. **Wie soll ich die festmachen?** 😞

Ja, das ist richtig. Die Einstellschrauben haben kein Gewinde. Da die Einstellschrauben eingeklemmt werden und mit Radmuttern arretiert werden, brauchen diese kein Gewinde. 🤝

3.

Irgendwie wackelt das Schutzgitter und ist instabil. **Habe ich etwas falsch gemacht?** 😞

Sicher wurde schon geprüft, ob das Schutzgitter gerade eingebaut ist, oder? Evtl. hilft eins unserer U-Profile zur Stabilisierung. Sende uns am besten ein Foto vom gesamten Einbau inkl. Klemmschrauben per Whatsapp oder E-Mail. Wir helfen daraufhin gerne weiter. 🤝

4.

Die Tür hakt beim Schließen/Öffnen. **Doof!** 😞

Das lässt sich sicher leicht beheben. Schau mal, ob die Klemmschraube an der Scharnierseite 1-2 Umdrehungen gelockert werden kann & sich das Problem dadurch schon behebt. Falls nicht: Schick uns gerne ein Foto von der gesamten Montage (mit Klemmschrauben) per WhatsApp. Wir gucken uns das an und geben Tipps. 🤝💪

5.

Habt Ihr sonst noch einen Tipp für mich? 🙄

Klar, das eingebaute Schutzgitter nicht über 90° öffnen. Die eingebaute Feder geht sonst kaputt und das Schutzgitter schließt dann nicht mehr automatisch. 🤝💪 Und das Schutzgitter MUSS auf dem Boden stehend montiert werden.

6.

OH NEIN!!! 🙄😞 WIR HABEN DIE FALSCH GRÖSSE BESTELT!!! Was nun?

Sollten Sie feststellen, dass sie die falsche Größe bestellt haben, einfach kurz melden. Wir haben eine Lösung! Versprochen. 🌟🤝

Tel: +49 (0) 5905-6293536 & service@bomi.de

WhatsApp Support



KONTAKT

für Bomi-Kunden

BOMI GMBH

Otto-Hahn-Straße 24
D-48480 Schapen

KONTAKT

www.bomi.de
service@bomi.de
Tel.: +49 (0) 5905-6293536
Whatsapp: +49 176-72117336

RETOURENADRESSE

Bomi GmbH
Otto-Hahn-Straße 24
D-48480 Schapen

FOLGT UNS:



#bomi
#bomikindermöbel
#bomisicherheit

Code
scannen
& online
bestellen

www.bomi.de

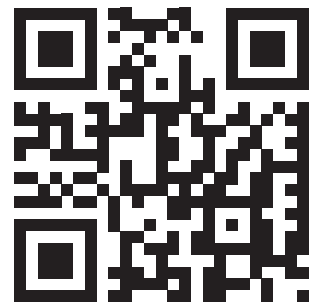



OPERATING AND INSTALLATION INSTRUCTIONS

MERLE STAIRWAY ASCRPTION & EXIT SAFETY GATE WITH
MANUAL AND AUTOMATIC LOCKING SYSTEM

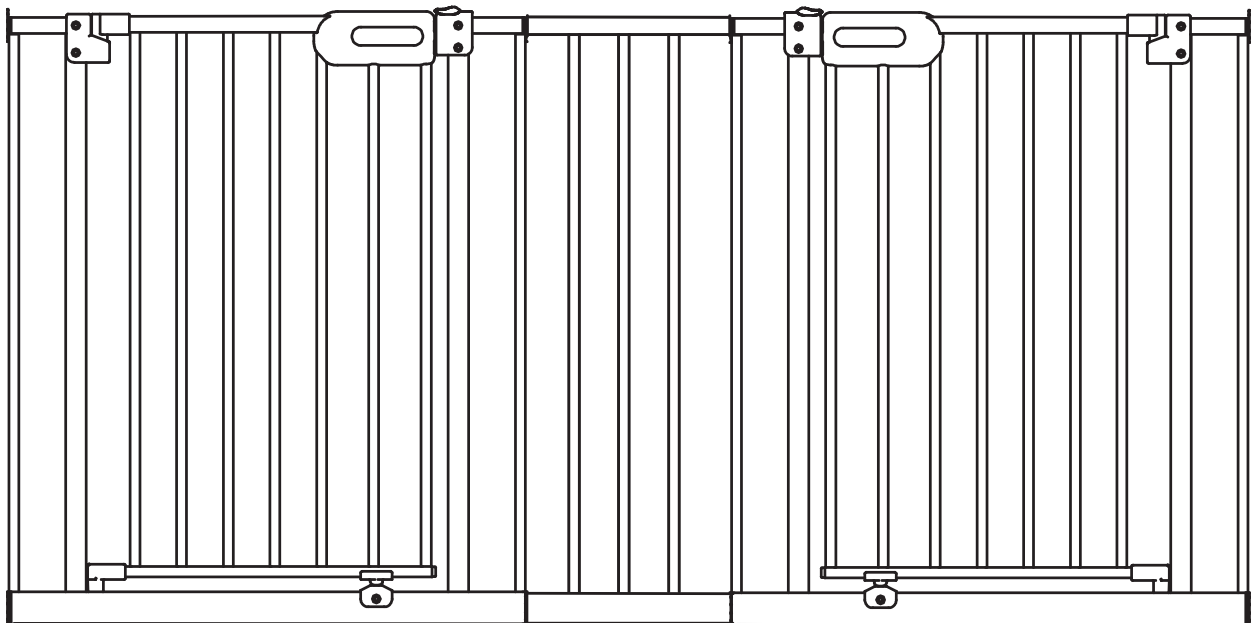

**IMPORTANT: READ THESE INSTRUCTIONS CAREFULLY AND
KEEP FOR FUTURE REFERENCE.**

The child safety gate complies with the DIN EN 1930:2012

WARNING & SAFETY INSTRUCTIONS

1. **WARNING** - Please read the instructions before installing the child safety gate. Incorrect installation can be dangerous.
2. **WARNING** - The child safety gate must be placed on the floor for use and must not be installed in the air.
3. **WARNING** - Please do not leave our little ones unattended when using the child safety gate. The item is suitable for children up to 24 months of age.
4. **WARNING** - The child safety gate must not be used if individual parts are damaged or lost.
5. **WARNING** - Never use without the wall mounting plate!
6. **WARNING** - If the child safety gate is used at the top of the stairs, it should not be fitted below the height of the top step.
7. **WARNING** - The child safety gate must not be attached to windows!
8. **WARNING** - If the child safety gate is used at the bottom of the stairs, it should be fitted at the front of the lowest step.
9. **WARNING** - Use or climbing over the child safety gate by older children can lead to hazards.
10. **WARNING** - The wheel nuts of the child safety gate should be checked and readjusted regularly.
11. **WARNING** - Always check that the child safety gate is properly locked after use.
12. **WARNING** - The child safety gate can be attached to all surfaces with the exception of glass fronts.
13. **WARNING** - Please do not clamp the child safety gate between two glass fronts. The pressure on the glass is too great.
14. **WARNING** - Check the child safety gate regularly to ensure that the fastenings are secure and that it is stable. Ensure that it is functional at all times.
15. **WARNING** - Take care when climbing over the bottom rail.

Care & maintenance



- Do not use harsh cleaning agents
 - Clean the child safety gate with a damp cloth.
 - Do not use the child safety gate if parts are missing or defective.
- Only purchase additional or replacement parts from Bomi GmbH.

CONTENTS:

For clamping:



For drilling:

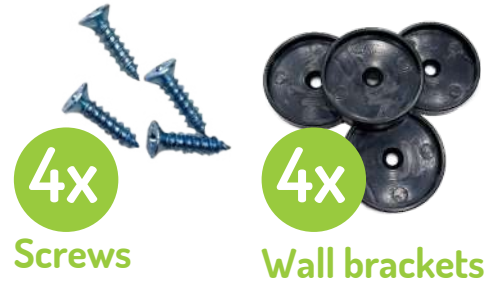

Other:

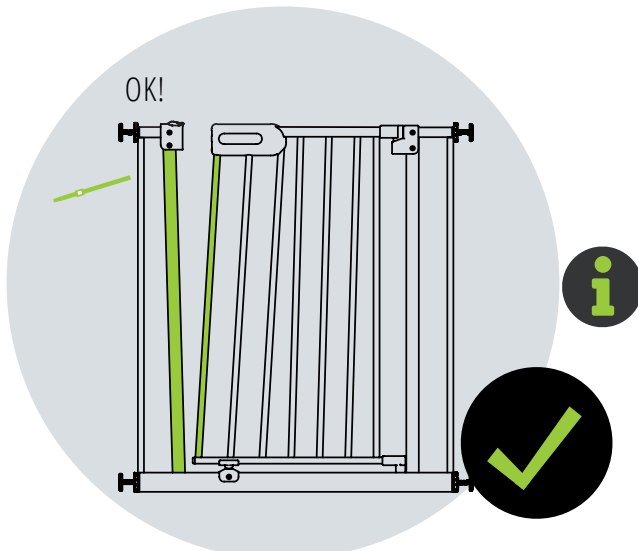
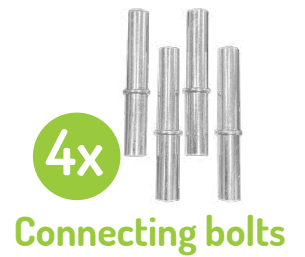

The safety gate is clamped to provide stability. The **angled position** of the bars is intentional and not a manufacturing defect. **Trust us. :)**

[Click here for the assembly video:](#)



! Remove cable ties only after final assembly!

02 | ASSEMBLY WITHOUT DRILLING

a. Center the extension between the two door sections using the connecting bolts.

Important:
For sufficient tension,
the doors must be
aligned.

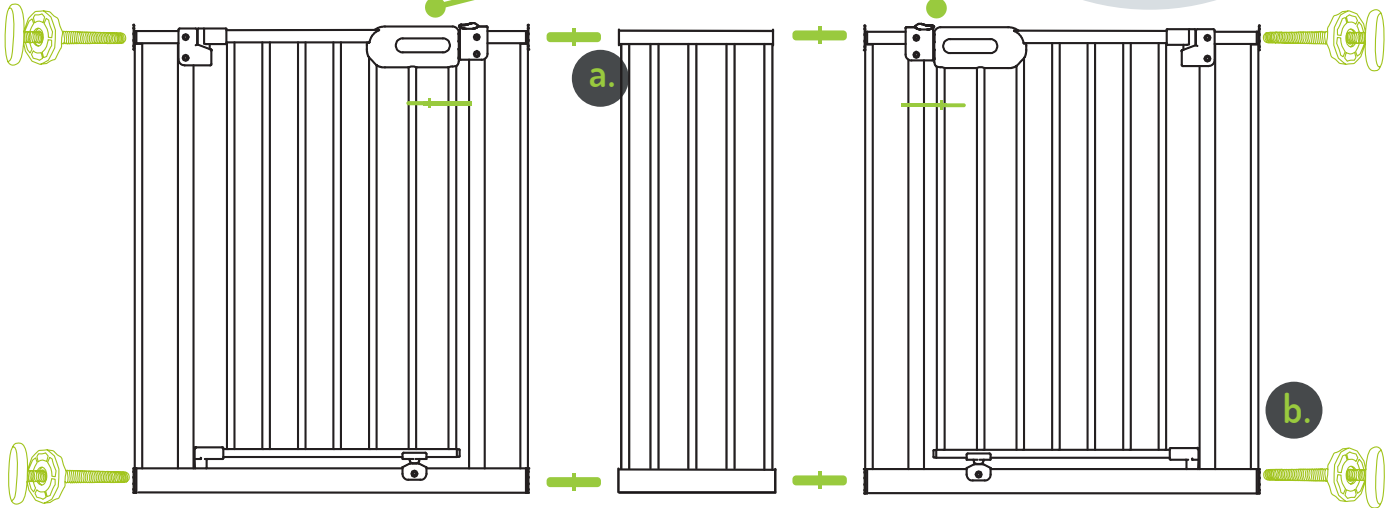

Lock nuts
can be used
optionally, but are
not required.

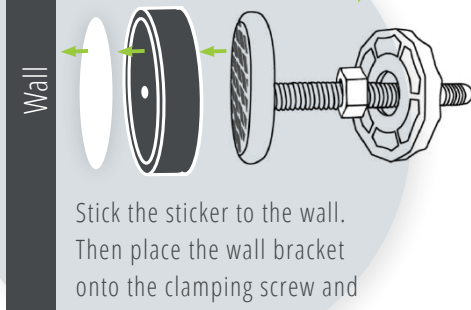

Stick the sticker to the wall.
Then place the wall bracket
onto the clamping screw and
place it on the sticker on the
wall.

b. Insert all 4 clamping screws into the gate on the outside of the door sections. Caution: There is no thread, it simply plugs in!



+49 176-72117336

If you have any questions or problems,
please contact WhatsApp Support
directly with photos and videos.

c. Clamp the connecting rails centrally onto the transitions.

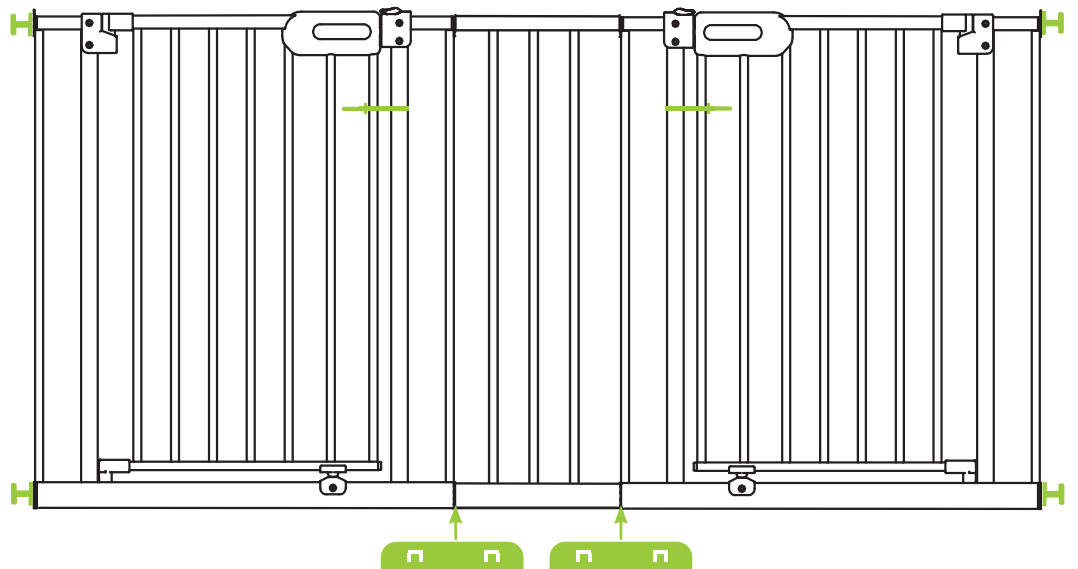

02 | ASSEMBLY WITHOUT DRILLING

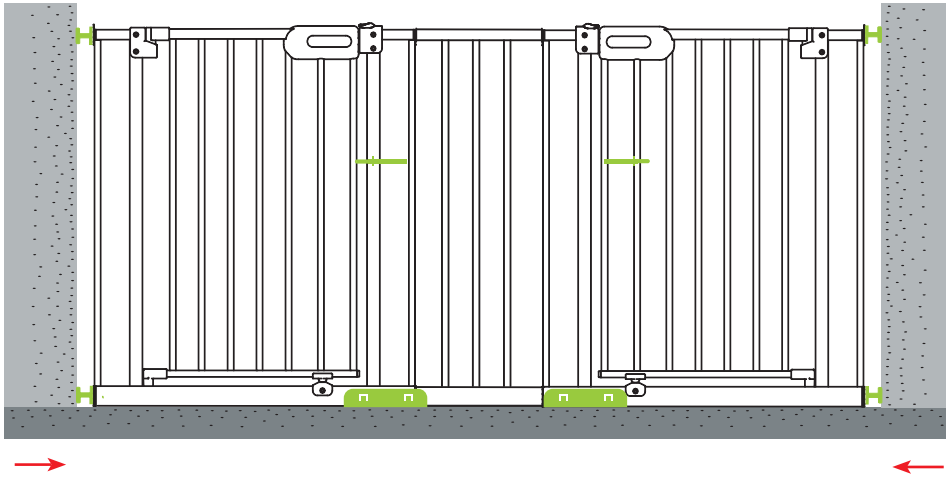

d. Place the gate structure in the doorway. Tighten the clamping screws on both sides at the bottom.



To ensure the correct function and stability of the child safety gate, it must always be installed straight from wall to wall.

Opening the Merle child safety gate:

Grab the handle, place your thumb to the side in front of the slider, push the slider to the left, and lift the door slightly.

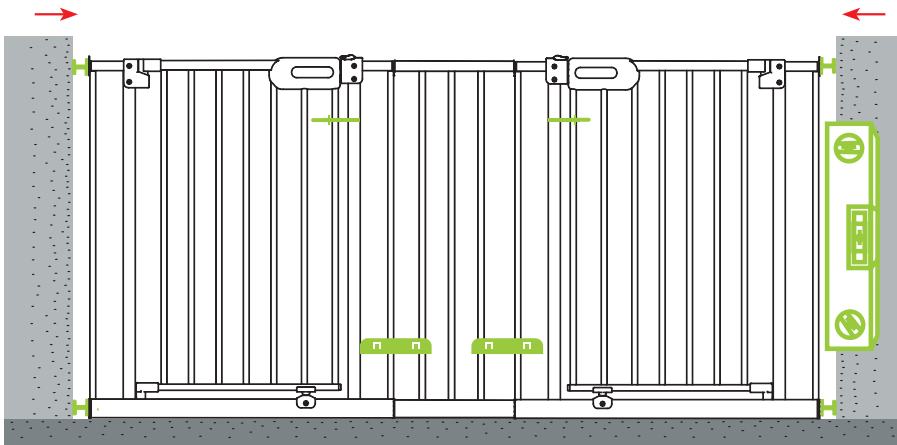

e. Tighten the upper clamping screw on the hinge side until the handle is aligned with the lock and the silver pin is inserted into the funnel at the bottom. Align vertically using a spirit level only (do not place it on top of the door!)

f. Remove the attached cable ties on both doors. Does the door close automatically? Perfect! Done :-)



+49 176-72117336

If you have any questions or problems, please contact WhatsApp Support directly with photos and videos.

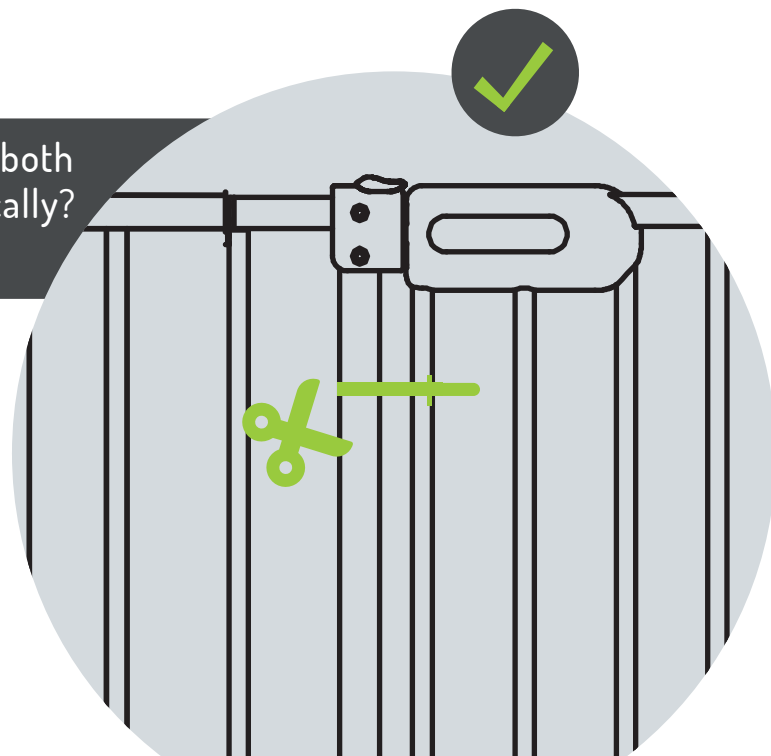

03 | INSTALLATION WITH DRILLING

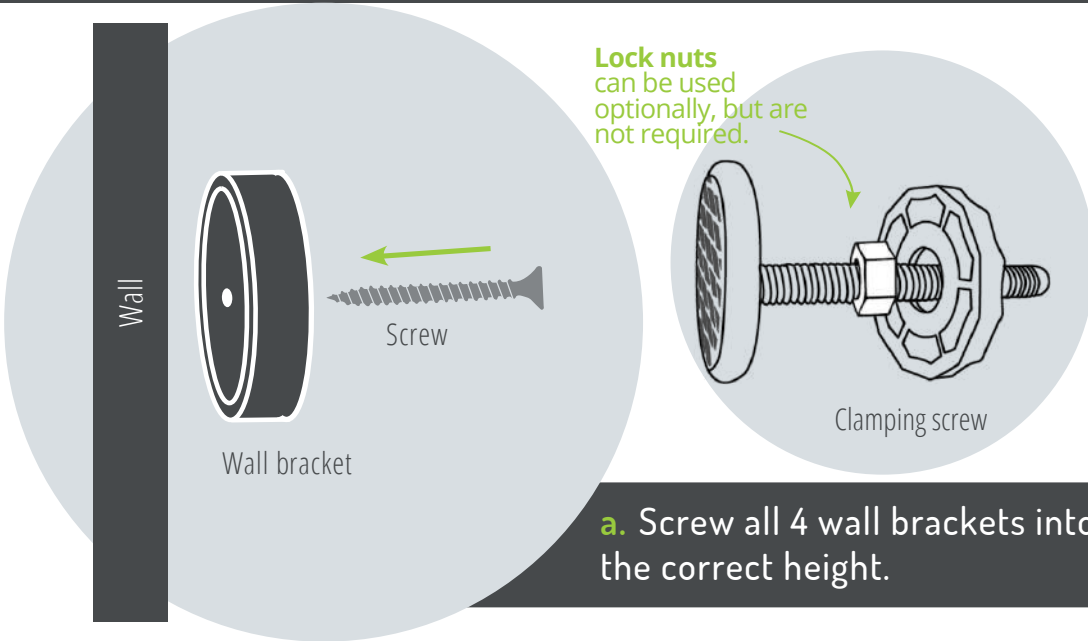

a. Screw all 4 wall brackets into the wall at the correct height.



The gate must not hang in the air at the end. It must stand on the floor.



Simple screws included for wall mounting. Please use suitable screws depending on the wall material!

b. Center the extension between the two door sections using the connecting bolts.

Important:
For sufficient tension, the doors must be aligned.

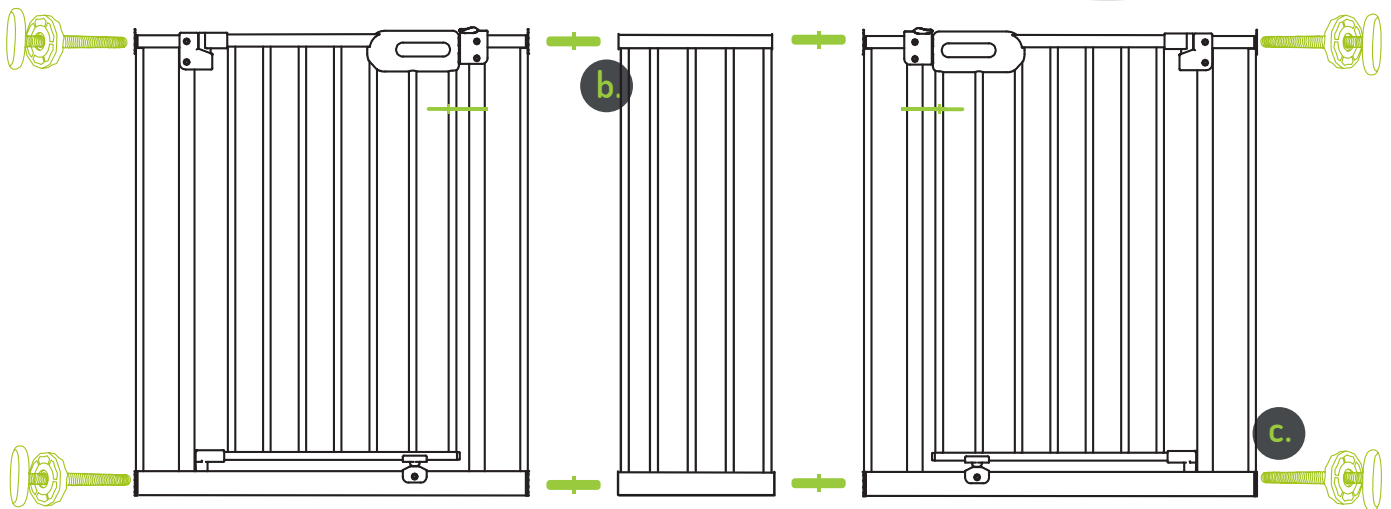

Tip:

Leave the cable ties attached for stability during installation and only remove them in step g.

c. Insert all four clamping screws into the side of the grille on the outside of the door pieces. Caution: No thread, just push it in!

03 | INSTALLATION WITH DRILLING

d. Clamp the connecting rails centrally onto the transitions.

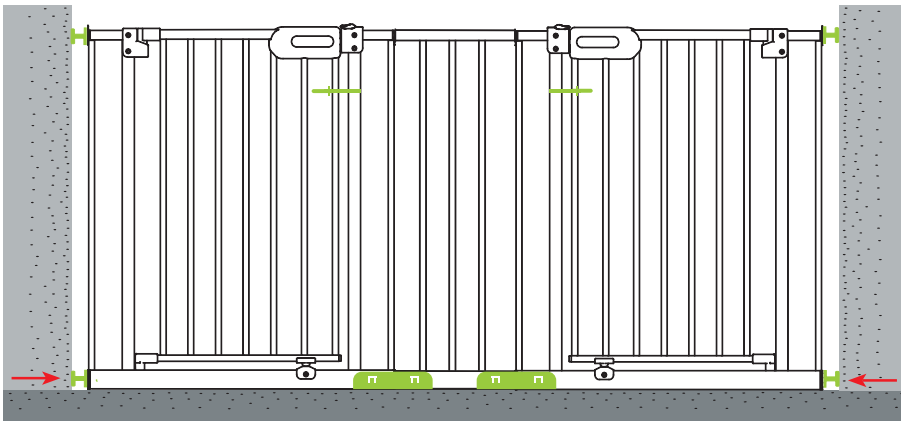
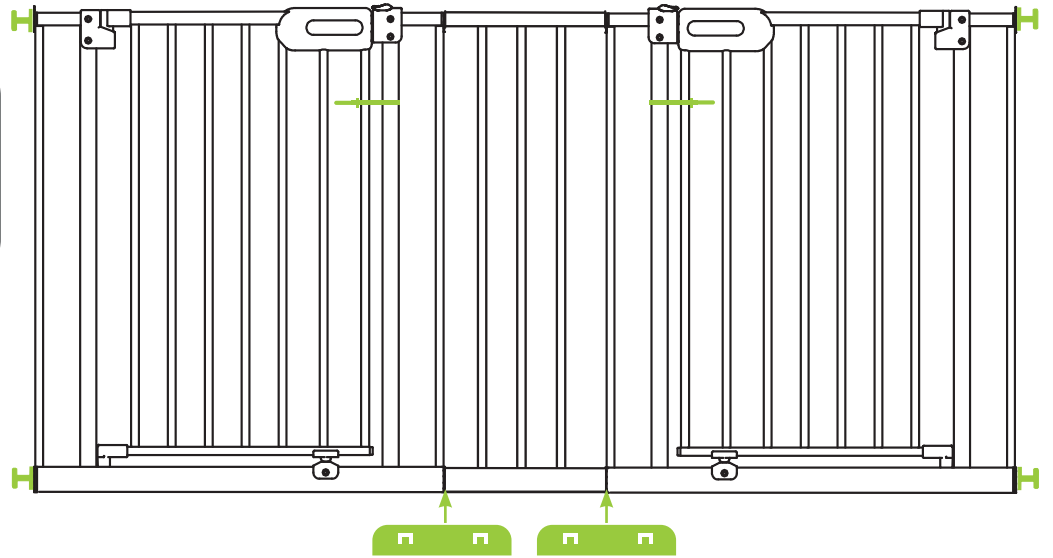

e. Place the gate assembly in the doorway. Tighten the clamping screws on both sides at the bottom.



The gate must not be dangling in the air at the end. It must stand on the floor.

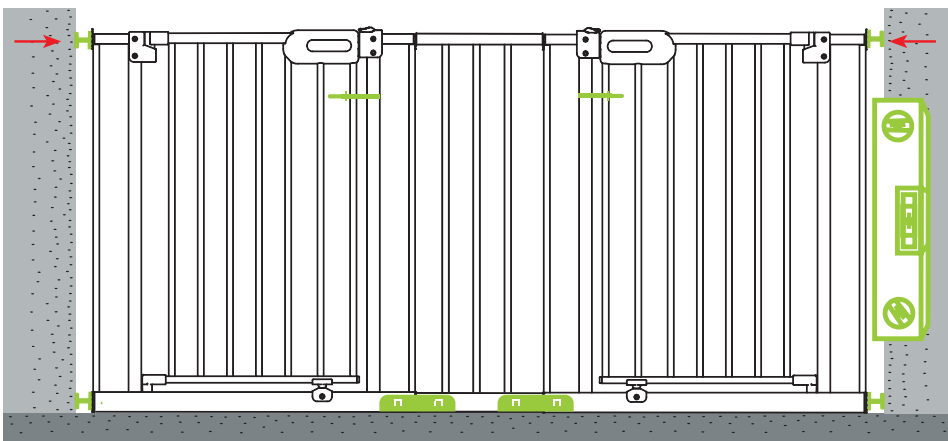

f. Tighten the clamping screw on the hinge side until the handle is straight towards the lock and the silver pin is inserted into the funnel at the bottom. Use a spirit level to align it vertically only (do not place it on top of the door!).

g. Remove the attached cable ties from both doors. Door closes automatically? Perfect! Done :-)

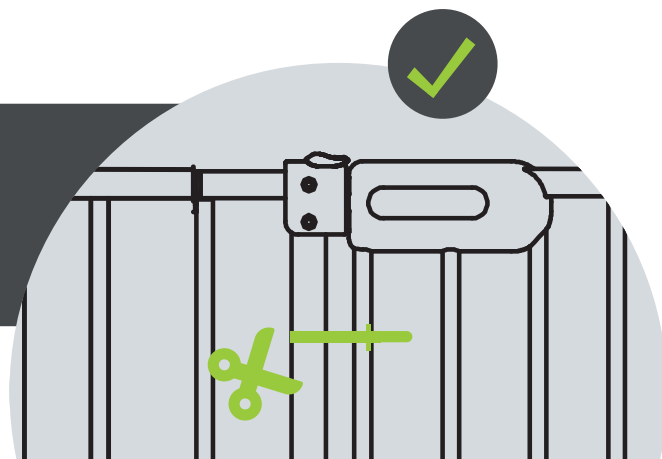

EXTENSION

for child safety gate Merle & Mira

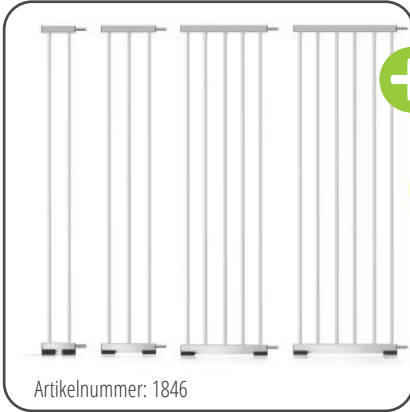

Artikelnummer: 1846

- + In 10 | 20 | 30 | 40 | 50 | 60 | 70 cm
- + Easy installation without tools

- + Set of 2 or 4 available
- + For Balusters with a diameter of up to 60 mm

Y-ADAPTER

for mounting on stair railings



Artikelnummer: 1342 oder 1673

WALL PROTECTION PADS

to protect against cracks & marks



When using round elephant feet, the gate may not rest fully on the floor, depending on the width of the passage.



Artikelnummer: 1342-10

- + Effective protection against damage to walls, grilles, railings and frames
- + No additional tools required
- + Available in a set of 4



Scan here for the wall protection pads installation video:



INSTALLATION OF THE WALL PROTECTION PADS

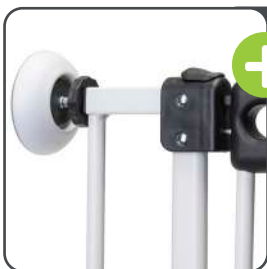

- + Simply insert between the wall and the clamping screws when installing the grille.

Install them on the railing side of the gate instead of a clamping screw. Attach the wheel nut as you would with the clamping screw.

ASSEMBLY OF THE Y-ADAPTER



INSTALLATION OF THE EXTENSIONS



- + Insert the extension into the gate like you would clamp the clamping screws. Clamp the connecting rail to the bottom of the gate and to the extension.

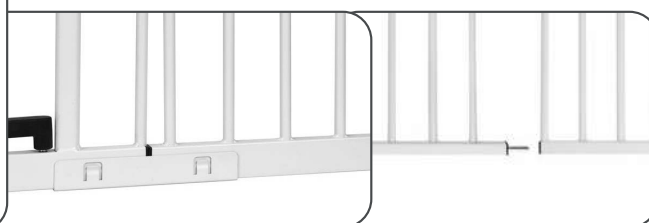

Click here for the extension assembly video:



1.

I have unpacked the protective grille. **It is bent! Is it defective?** 🤔

That is correct. The protective grille is bent after removing the cable ties. Tighten the locking screws to straighten the protective grille. 🤝💪

2.

The adjusting screws are falling through. They have no thread. **How should I tighten them?** 🤔

Yes, that is correct. The adjusting screws are not threaded. As the adjusting screws are clamped in and locked with wheel nuts, they do not need a thread. 🤝

3.

Somehow the protective grille wobbles and is unstable. Have I done something wrong? 🤔

Surely you have already checked whether the protective grille is installed straight, right? One of our U-profiles may help to stabilise it. It's best to send us a photo of the entire installation including the clamping screws by WhatsApp or email. We will then be happy to help. 🤝

4.

The door catches when closing/opening. **BAD!** 🤔

Surely you have already checked whether the protective grille is installed straight, right? One of our U-profiles may help to stabilise it. It's best to send us a photo of the entire installation, including the clamping screws, by WhatsApp or email. We will then be happy to help. 🤝💪

5.

Do you have any other tips for me? 🤔

Of course, do not open the built-in protective grille more than 90°. Otherwise the built-in spring will break and the protective grille will no longer close automatically. 🤝💪 And the protective grille **MUST** be mounted upright on the floor.

6.

OH NO!!! 🤔🤔 WE ORDERED THE WRONG SIZE!!! What now??

If you realise that you have ordered the wrong size, just let us know. We have a solution! We promise. 🤝🤝

Phone: +49 (0) 5905-6293536 & service@bomi.de

WhatsApp Support



CONTACT

for Bomi customers

BOMI GMBH

Otto-Hahn-Straße 24

D-48480 Schapen

CONTACT

www.bomi.de

service@bomi.de

Phone: +49 (0) 5905-629 35 36

Whatsapp: +49 176-72 117 336

RETOUR ADDRESS

Bomi GmbH

Otto-Hahn-Straße 24

D-48480 Schapen

FOLLOW US:



#bomi

#bomikindermöbel

#bomisicherheit

Scan code
& order
online

www.bomi.de





BEDIENINGS- EN INSTALLATIE-INSTRUCTIES

MERLE TRAPOPBOUW- EN OVERKOOPOORT MET
HANDMATIG EN AUTOMATISCH VERGREDELINGSSYSTEEM

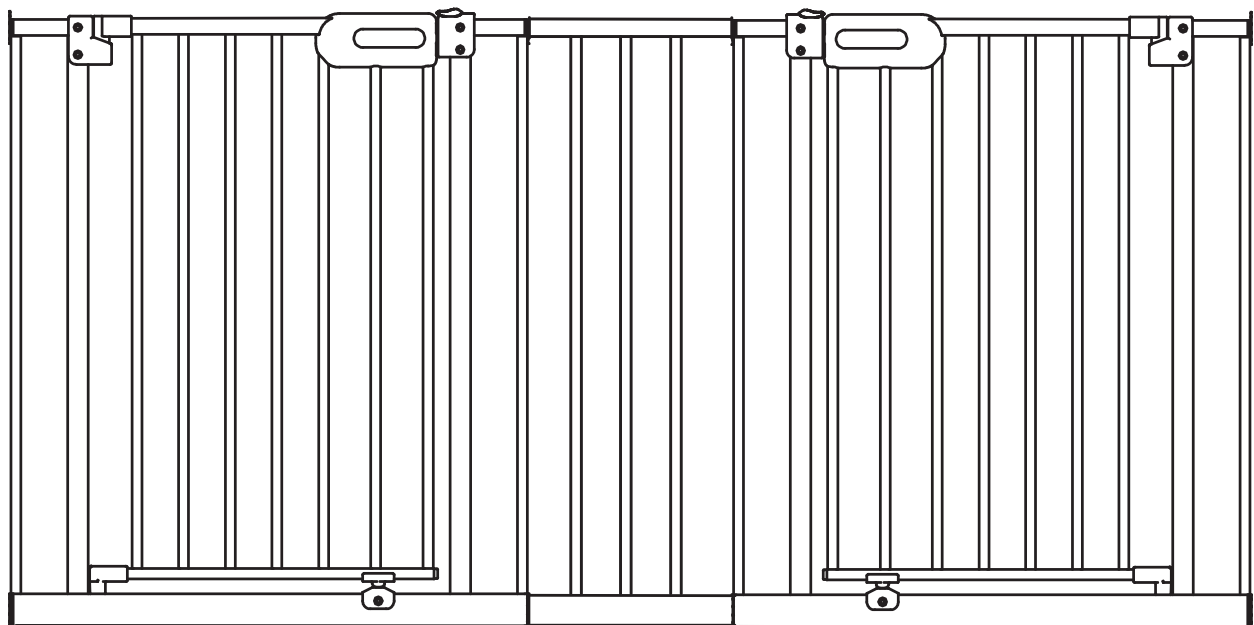

BELANGRIJK: LEES DEZE INSTRUCTIES ZORGVULDIG DOOR
EN BEWAAR ZE VOOR TOEKOMSTIGE NASLAG.

Het kinderbeveiligingshek voldoet aan DIN EN 1930:2012

WAARSCHUWINGEN & VEILIGHEIDSINSTRUCTIES

1. **WAARSCHUWING** - Lees de instructies aandachtig voor het monteren van het kinderbeveiligingshek. Onjuiste montage kan gevaarlijk zijn.
2. **WAARSCHUWING** - Het kinderbeveiligingshek moet op de grond staan tijdens gebruik en mag niet zwevend gemonteerd worden.
3. **WAARSCHUWING** - Laat kleine kinderen niet zonder toezicht wanneer u het kinderbeveiligingshek gebruikt. Dit product is geschikt voor kinderen tot 24 maanden.
4. **WAARSCHUWING** - Gebruik het kinderbeveiligingshek niet als onderdelen beschadigd of verloren zijn.
5. **WAARSCHUWING** - Gebruik het hek nooit zonder wandbevestigingsplaten!
6. **WAARSCHUWING** - Wanneer het hek bovenaan een trap wordt geplaatst, mag het niet onder de hoogte van de bovenste trede worden gemonteerd.
7. **WAARSCHUWING** - Het kinderbeveiligingshek mag niet aan ramen bevestigd worden!
8. **WAARSCHUWING** - Wanneer het hek onderaan een trap wordt geplaatst, moet het aan de voorkant van de laagste trede bevestigd worden.
9. **WAARSCHUWING** - Het gebruik of overklimmen van het hek door oudere kinderen kan gevaarlijk zijn.
10. **WAARSCHUWING** - Controleer en stel de moeren van het hek regelmatig bij.
11. **WAARSCHUWING** - Controleer altijd of het hek goed gesloten is na gebruik.
12. **WAARSCHUWING** - Het hek kan op alle oppervlakken bevestigd worden, behalve op glas.
13. **WAARSCHUWING** - Span het hek niet tussen twee glasoppervlakken. De druk op het glas is te groot.
14. **WAARSCHUWING** - Controleer regelmatig de bevestigingen en stabiliteit van het hek. Zorg altijd dat het goed functioneert.
15. **WAARSCHUWING** - Wees voorzichtig bij het overstappen van de onderste lat.

Onderhoud en verzorging



- Gebruik geen agressieve schoonmaakmiddelen.
 - Maak het hek schoon met een vochtige doek.
 - Gebruik het hek niet als onderdelen ontbreken of defect zijn.
- Bestel reserveonderdelen alleen bij Bomi GmbH.

INHOUD:

Voor het vastklemmen:



4x

Klemschroeven



4x

Wandbeugels



4x

Borgmoeren



4x

Stickers

Voor het boren:



4x

Schroeven



4x

Wandbeugels

Overig:



2x

Verbindingsrail



4x

Verbindingsbouten

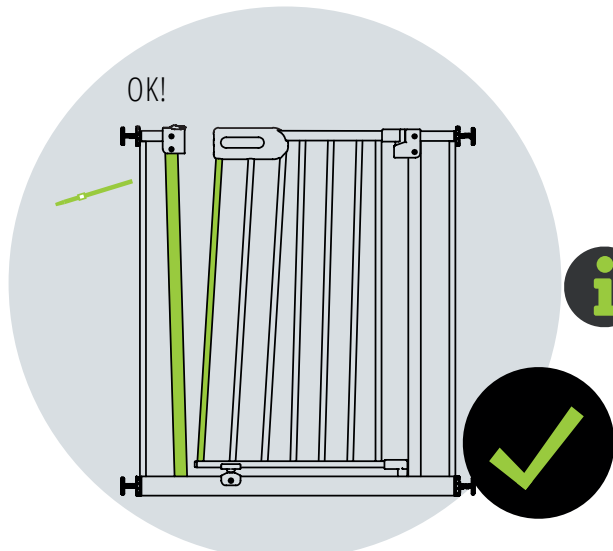

Het veiligheidshek krijgt stabiliteit door het vastklemmen. **Een schuine stand van de spijlen is opzettelijk en geen productiefout. Vertrouw ons maar. :)**

Klik hier voor de montagevideo:



! Verwijder de kabelbinders pas na de eindmontage!

02 | MONTAGE ZONDER BOREN

a. Plaats de verlenging centraal tussen de twee deursecties met behulp van de verbindingbouten.

Belangrijk:
Voor voldoende spanning moeten de deuren uitgelijnd zijn.

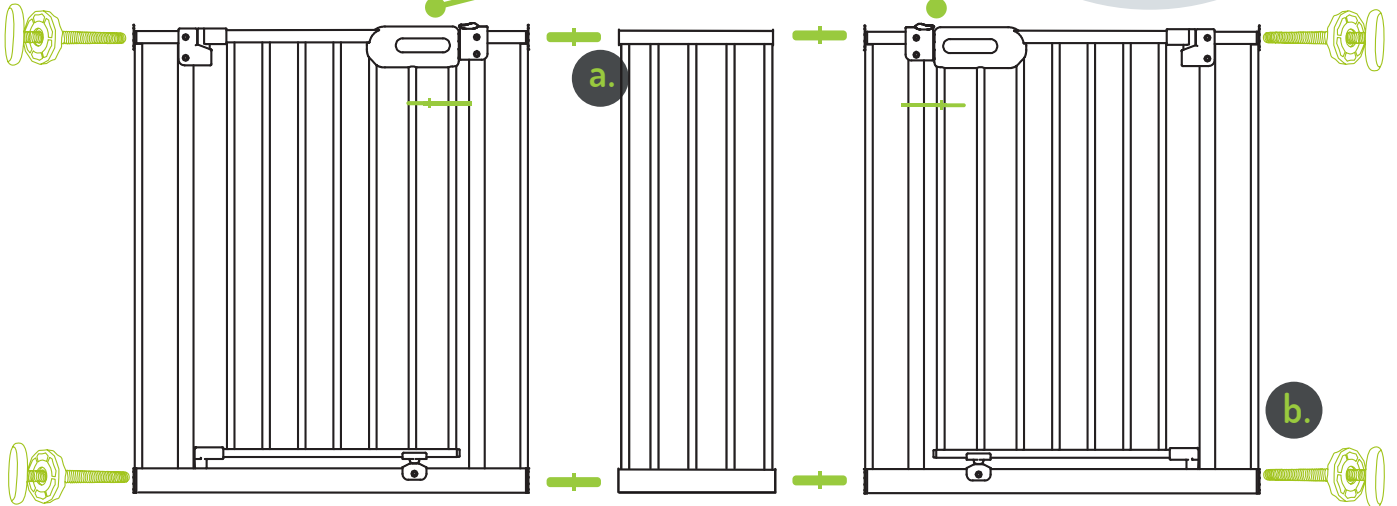

Borgmoeren kunnen optioneel worden gebruikt, maar zijn niet vereist.

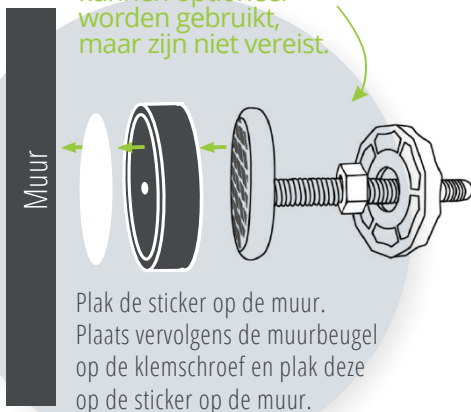

b. Draai alle 4 de klemmschroeven aan de buitenkant van de deursecties in het hek. Let op: Geen schroefdraad, gewoon erin duwen!

 **+49 176-72117336**

Als u vragen of problemen heeft, kunt u direct contact opnemen met WhatsApp Support met foto's en video's.

c. Klem de verbindingsrails centraal op de overgangen.

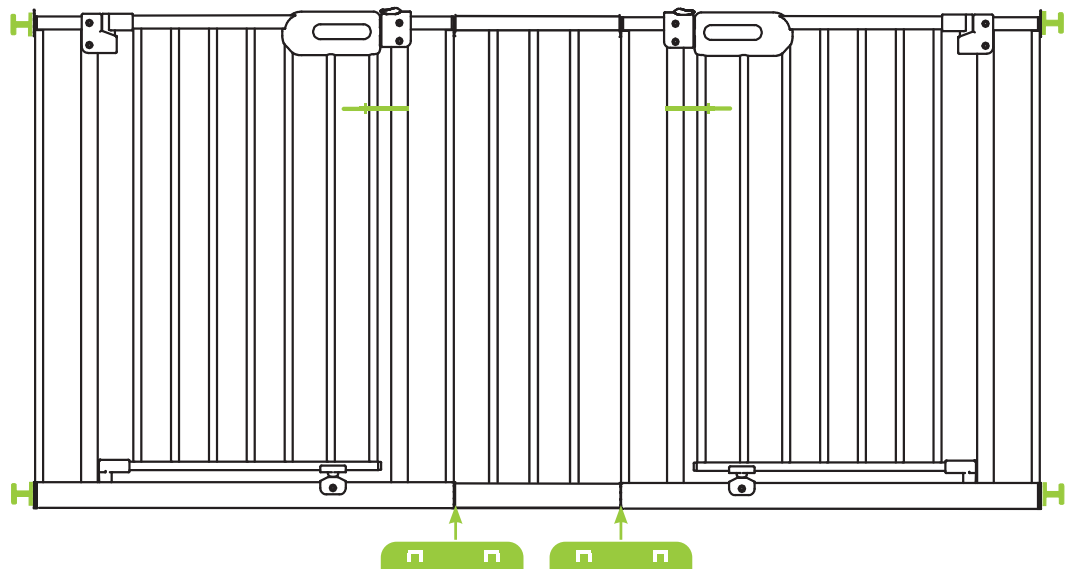

02 | MONTAGE ZONDER BOREN

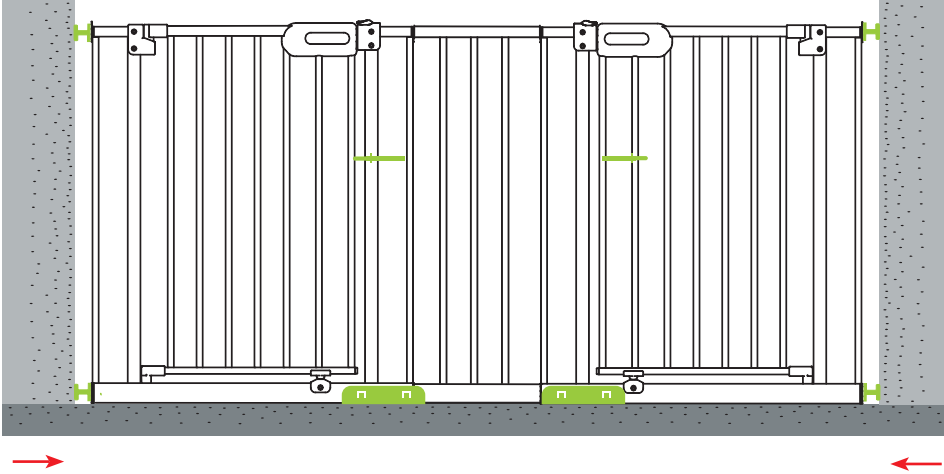

d. Plaats het hekwerk in de deuropening. Draai de klemmschroeven aan beide zijden onderaan vast.

Het Merle kinderhek

openen:

Pak de hendel vast, plaats uw duim opzij voor de schuif, duw de schuif naar links en til de deur iets op.

! Voor een goede werking en stabiliteit van het kinderhek moet het altijd recht van muur tot muur worden gemonteerd..

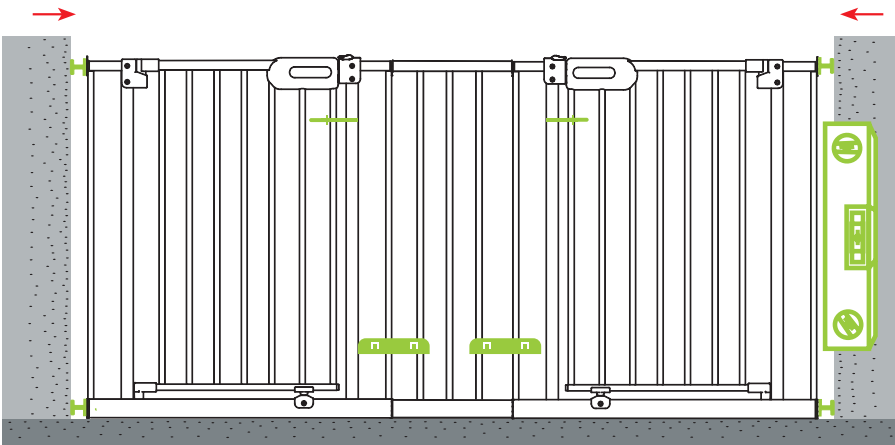

e. Draai de bovenste klemmschroef aan de scharnierzijde vast totdat de hendel uitgelijnd is met het slot en de zilveren pen onderaan in de trechter is gestoken. Lijn de deur verticaal uit met alleen een waterpas (niet bovenop de deur plaatsen!)

f. Verwijder de bijgevoegde kabelbinders van beide deuren. Sluit de deur automatisch? Perfect! Klaar :-)

 **+49 176-72117336**

Heeft u vragen of problemen?
Neem dan gerust rechtstreeks
contact op met WhatsApp Support
met foto's en video's.

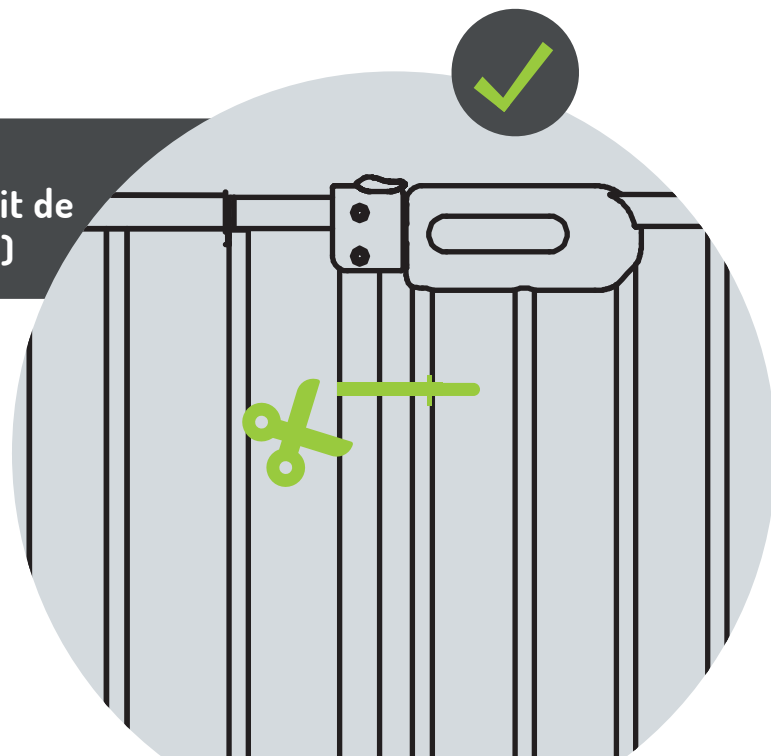

03 | MONTAGE MET BOREN

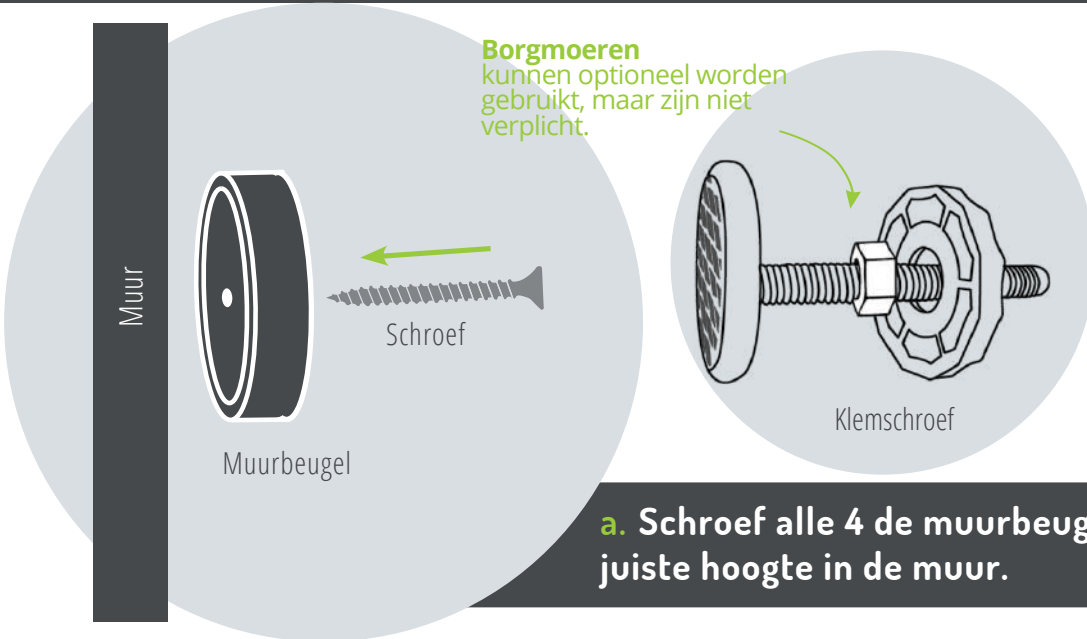

De poort mag aan het uiteinde niet in de lucht hangen. Hij moet op de vloer staan.



Voor wandmontage worden eenvoudige schroeven meegeleverd. Gebruik geschikte schroeven, afhankelijk van het materiaal van de muur!

b. Plaats de verlenging centraal tussen de twee deursecties met behulp van de verbindingbouten.

Belangrijk:
Voor voldoende spanning moeten de deuren uitgelijnd zijn.

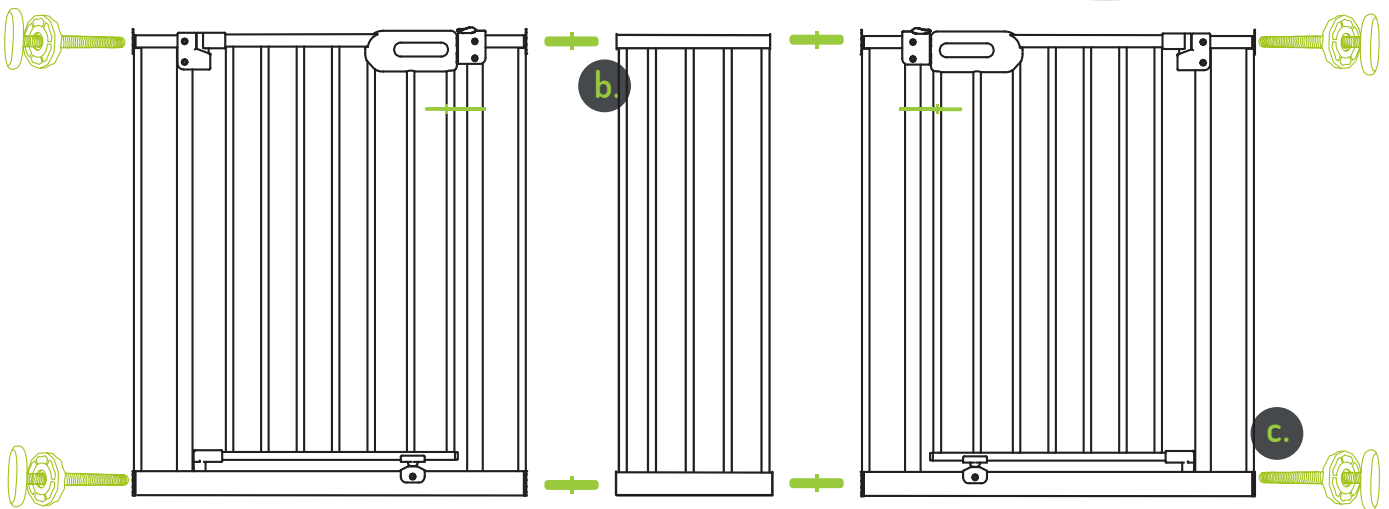

Tip:

Laat de kabelbinders tijdens de installatie zitten voor stabiliteit en verwijder ze pas in stap g.

c. Plaats alle 4 de klemschroeven in de zijkanten van de poort aan de buitenkant van de deursecties. Let op: Geen schroefdraad, gewoon erin duwen!

03 | MONTAGE MET BOREN

d. Klem de verbindingrails centraal op de overgangen.

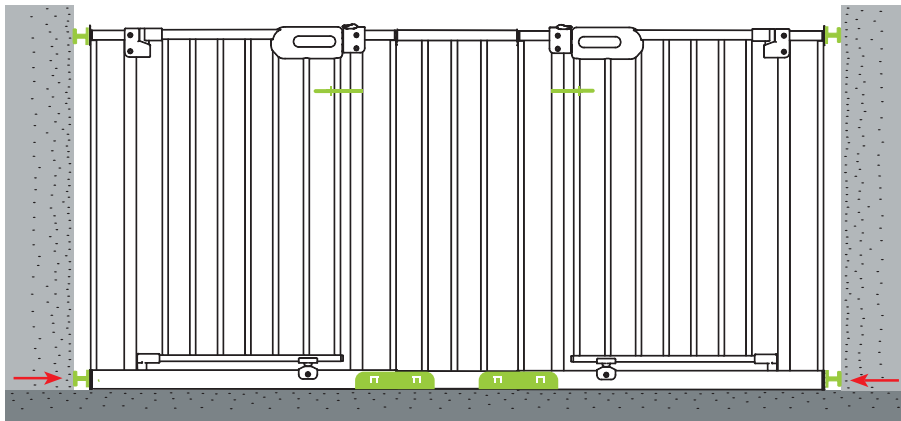
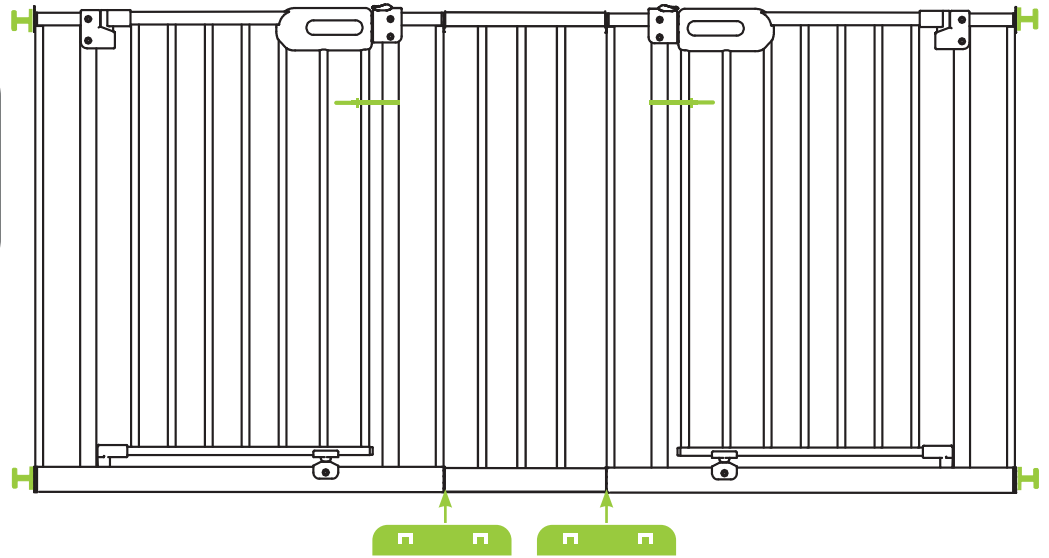

e. Plaats de poortconstructie in de deuropening. Draai de klem schroeven aan beide zijden onderaan vast.



De poort mag aan het uiteinde niet in de lucht bungelen. Hij moet op de grond staan.

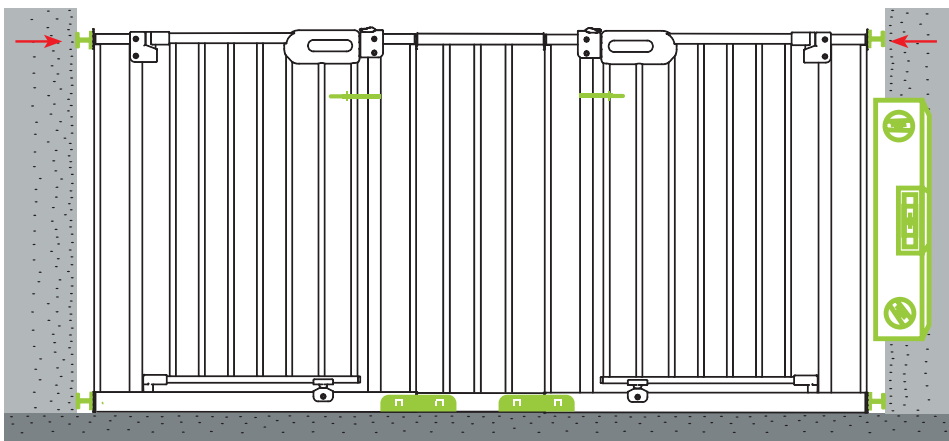

f. Draai de klem schroef aan de scharnierzijde vast totdat de kruk recht naar het slot wijst en de zilveren pen onderaan in de trechter zit. Gebruik een waterpas om hem alleen verticaal uit te lijnen (niet bovenop de deur plaatsen!).

g. Verwijder de bijgevoegde kabelbinders van beide deuren. Deur sluit automatisch? Perfect! Klaar :-)

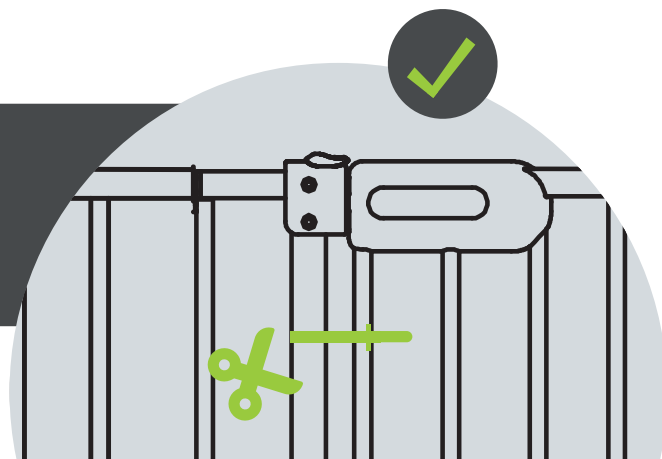

VERBREDING

voor kinderveiligheidshekje Merle & Mira

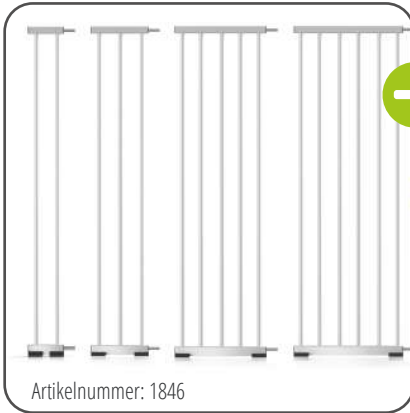

- + In 10 | 20 | 30 | 40 | 50 cm
- + Eenvoudige montage zonder gereedschap

- + Set van 2 of 4 verkrijgbaar
- + Geschikt voor leuning tot 60 mm diameter



Artikelnummer: 1342 oder 1673

Y-ADAPTER voor montage op trapleuningen



MUURBESCHERMINGSPADS

Ter voorkoming van beschadigingen



Bij gebruik van ronde olifantspoten kan het zijn dat het kinderhekje, afhankelijk van de breedte van de doorgang, niet volledig op de grond rust.



- + Effectieve bescherming van muren, roosters, leuningen en kozijnen tegen beschadigingen
- + Geen extra gereedschap nodig
- + Verkrijgbaar in een set van 4



Klik hier voor de montagevideo van de wandbeschermingspad



INSTALLATIE VAN DE MUURBESCHERMINGSPADS



Steek de schroeven eenvoudig tussen de muur en de klem bij het monteren van het rooster

In plaats van een klemschroef, monteer deze aan de relingszijde van het rooster (boven en onder). Bevestig de wielmoer op dezelfde wijze als de klemschroef.

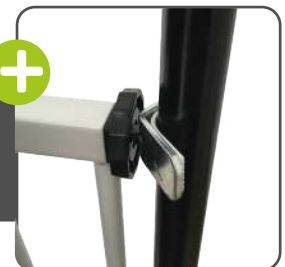

MONTAGE DE Y-ADAPTER

INSTALLATIE VAN DE UITBREIDINGEN



Plaats het verlengstuk in het rooster zoals klemschroeven. Klem de verbindingsrail vast aan de onderkant van het rooster en aan het verlengstuk.

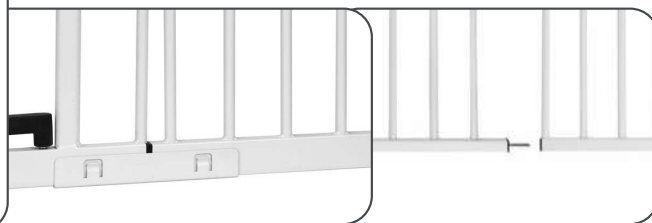

Klik hier om de video over de verbredende installatie te bekijken:



1.

Ik pakte het beschermrooster uit. Het is krom! **Is het defect?** 🤔

Dat klopt. Het beschermrooster is verbogen na het verwijderen van de kabelbinders. Door het aandraaien van de borgschroeven zit het beschermrooster recht. 🤝💪

2.

De stelschroeven vallen erdoorheen. Ze hebben geen draad. **Hoe moet ik ze bevestigen?** 🤔

Ja, dat klopt. De stelschroeven hebben geen schroefdraad. Omdat de stelschroeven met wielmoeren worden vastgeklemd en geborgd, is er geen schroefdraad nodig 🤝

3.

Op de een of andere manier wiebelt het beschermrooster en is het instabiel. **Heb ik iets verkeerd gedaan?** 🤔

Je hebt vast al gecontroleerd of het veiligheidshekje recht gemonteerd is, toch? Misschien kan een van onze U-profielen helpen om het hek te stabiliseren. Stuur ons het beste een foto van de complete installatie, inclusief de klemschroeven, via WhatsApp of e-mail. We helpen je graag verder. 🤝

4.

De deur klemt bij het sluiten/openen. **Dom!** 🤔

U hebt toch zeker al gecontroleerd of het veiligheidshekje recht is gemonteerd? Misschien dat een van onze U-profielen helpt om het te stabiliseren. Het beste kunt u ons via WhatsApp of e-mail een foto van de gehele installatie, inclusief klemschroeven, sturen. Wij helpen u graag verder. 🤝💪

5.

Heb je nog andere tips voor mij? 🤔

Uiteraard mag u het ingebouwde beschermrooster niet verder dan 90° openen. Anders breekt de ingebouwde veer en sluit het beschermrooster niet meer automatisch. 🤝💪 En het veiligheidshekje MOET stand op de vloer worden gemonteerd..

6.

O NEEEE!!! 🤔🤔 WE HEBBEN DE VERKEERDE MAAT BESTELD!!! Wat nu?

Als u merkt dat u de verkeerde maat heeft besteld, laat het ons dan weten. Wij hebben een oplossing! Beloofd. 🤝💪

Tel: +49 (0) 5905-6293536 & service@bomi.de

WhatsApp Support



CONTACT

voor Bomi-klanten

BOMI GMBH

Otto-Hahn-Straße 24

D-48480 Schapen

CONTACT

www.bomi.de

service@bomi.de

Tel.: +49 (0) 5905-629 35 36

Whatsapp: +49 176-72 117 336

RETOURADRES

Bomi GmbH

Otto-Hahn-Straße 24

D-48480 Schapen

VOLG ONS:



#bomi

#bomikindermöbel

#bomisicherheit

Scan de
code
& bestel
online:

www.bomi.de





NOTICE D'UTILISATION ET D'INSTALLATION

PORTILLON DE SÉCURITÉ D'ACCÈS ET DE SORTIE POUR ESCALIER MERLE
AVEC VERROUILLAGE MANUEL ET AUTOMATIQUE

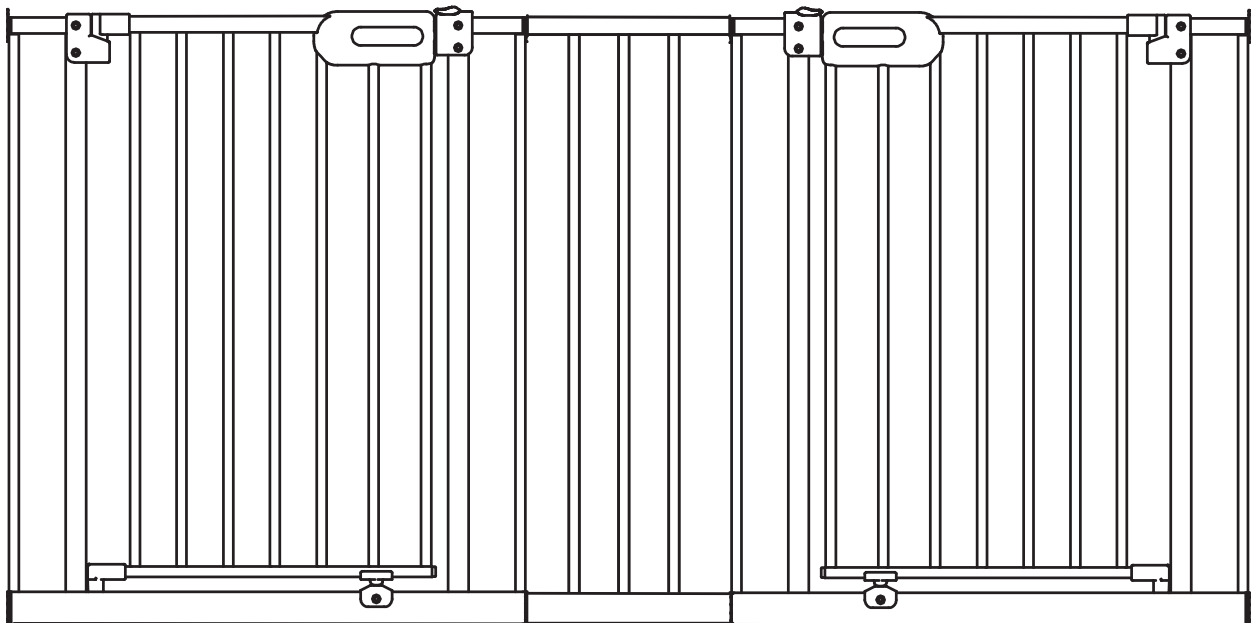

IMPORTANT: LISEZ ATTENTIVEMENT CES INSTRUCTIONS ET
CONSERVEZ-LES POUR RÉFÉRENCE ULTÉRIEURE.

La barrière de sécurité pour enfants est conforme à la norme DIN EN 1930:2012

AVERTISSEMENTS ET CONSIGNES DE SÉCURITÉ

1. **AVERTISSEMENT** - Veuillez lire les instructions avant d'installer la barrière de sécurité. Une installation incorrecte peut être dangereuse.
2. **AVERTISSEMENT** - La barrière de sécurité pour enfants doit être posée au sol pour être utilisée et ne doit pas être suspendue dans les airs.
3. **AVERTISSEMENT** - Veuillez ne pas laisser vos enfants sans surveillance lorsqu'ils utilisent la barrière de sécurité. Ce produit convient aux enfants jusqu'à 24 mois.
4. **AVERTISSEMENT** - La barrière de sécurité pour enfants ne doit pas être utilisée si des pièces sont endommagées ou perdues.
5. **AVERTISSEMENT** - Ne jamais utiliser sans plaque de montage mural!
6. **AVERTISSEMENT** - Si la barrière de sécurité pour enfants est utilisée en haut des escaliers, elle ne doit pas être installée en dessous de la hauteur de la marche supérieure.
7. **AVERTISSEMENT** - La barrière de sécurité pour enfants ne doit pas être fixée aux fenêtres!
8. **AVERTISSEMENT** - Si la barrière de sécurité est utilisée au pied de l'escalier, elle doit être fixée à l'avant de la marche la plus basse.
9. **AVERTISSEMENT** - L'utilisation ou l'escalade de la barrière de sécurité pour enfants par des enfants plus âgés peut être dangereuse.
10. **AVERTISSEMENT** - Les écrous de roue de la barrière de sécurité pour enfants doivent être vérifiés et réajustés régulièrement.
11. **AVERTISSEMENT** - Vérifiez toujours que la barrière de sécurité pour enfants est correctement fermée après utilisation.
12. **AVERTISSEMENT** - La barrière de sécurité pour enfants peut être fixée sur toutes les surfaces, à l'exception des façades en verre.
13. **AVERTISSEMENT** - Veuillez ne pas tendre la barrière de sécurité entre deux vitres. La pression exercée sur la vitre est trop forte.
14. **AVERTISSEMENT** - Vérifiez régulièrement la sécurité et la stabilité de la barrière de sécurité pour enfants. Assurez-vous qu'elle est en parfait état de fonctionnement.
15. **AVERTISSEMENT** - Soyez prudent lorsque vous grimpez sur la barre la plus basse.

Entretien et maintenance



- Ne pas utiliser de produits de nettoyage agressifs.
- Nettoyez la barrière de sécurité pour enfants avec un chiffon humide.
- N'utilisez pas la barrière de sécurité si des pièces sont manquantes ou défectueuses. Achetez des pièces supplémentaires ou de rechange uniquement auprès de Bomi GmbH.

CONTENU:

Pour le serrage :



4x

Vis de serrage



4x

Supports muraux



4x

Écrous de serrage



4x

Autocollants

Pour le perçage :



4x

Vis



4x

Supports muraux

Autres :



2x

Rail de raccordement



4x

Boulons de raccordement

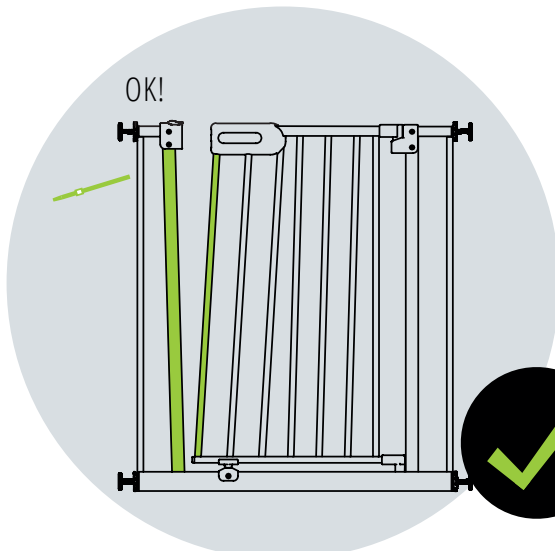

i

La barrière de sécurité gagne en stabilité grâce au serrage. Une inclinaison des barres est intentionnelle et ne constitue pas un défaut de fabrication. Faites-nous confiance ! :)

Cliquez ici pour la vidéo de montage :



! Ne retirez les serre-câbles qu'après le montage final !

02 | MONTAGE SANS PERÇAGE

a. Placez la rallonge au centre des deux sections de porte à l'aide des boulons de raccordement.

Important :
Pour une tension suffisante, les portes doivent être alignées.

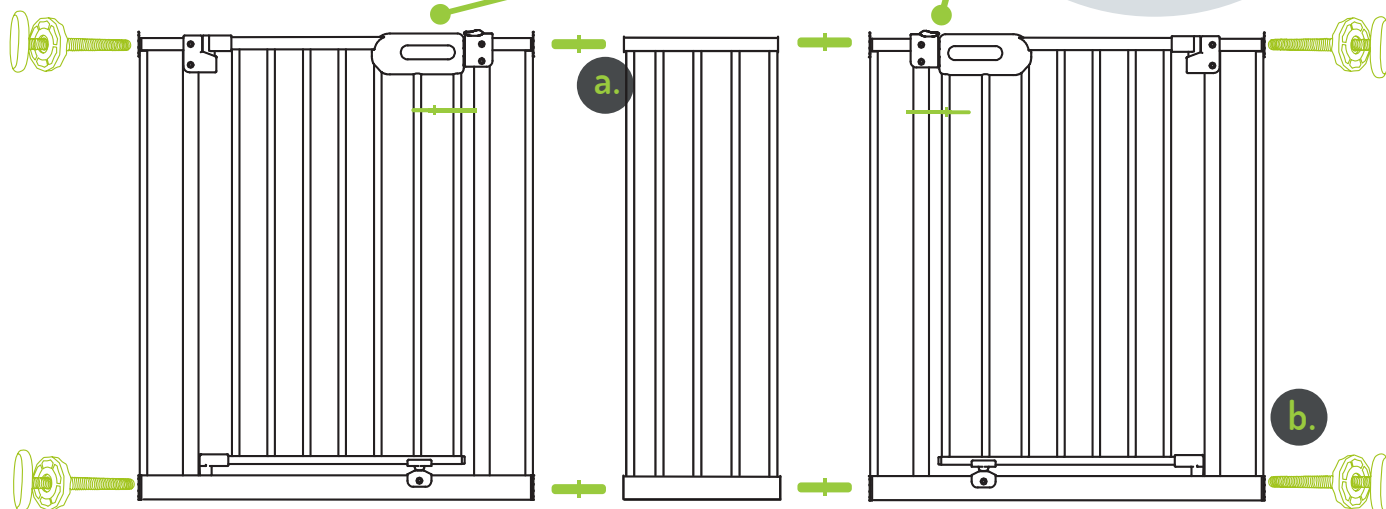

Les écrous de serrage peuvent être utilisés en option, mais ne sont pas obligatoires.

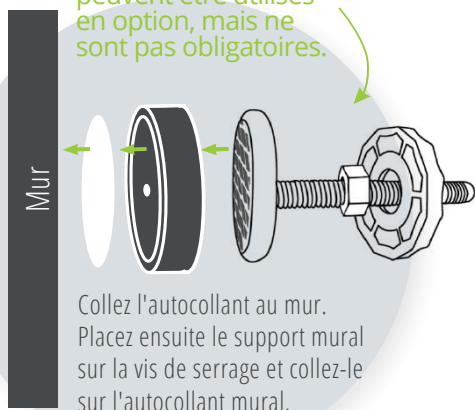

b. Insérez les 4 vis de serrage dans la barrière, à l'extérieur des sections de porte. Attention : Pas de filetage, il suffit d'enfoncer !

 **+49 176-72117336**

Pour toute question ou tout problème, veuillez contacter directement l'assistance WhatsApp avec des photos et des vidéos.

c. Fixez les rails de raccordement au centre des transitions.

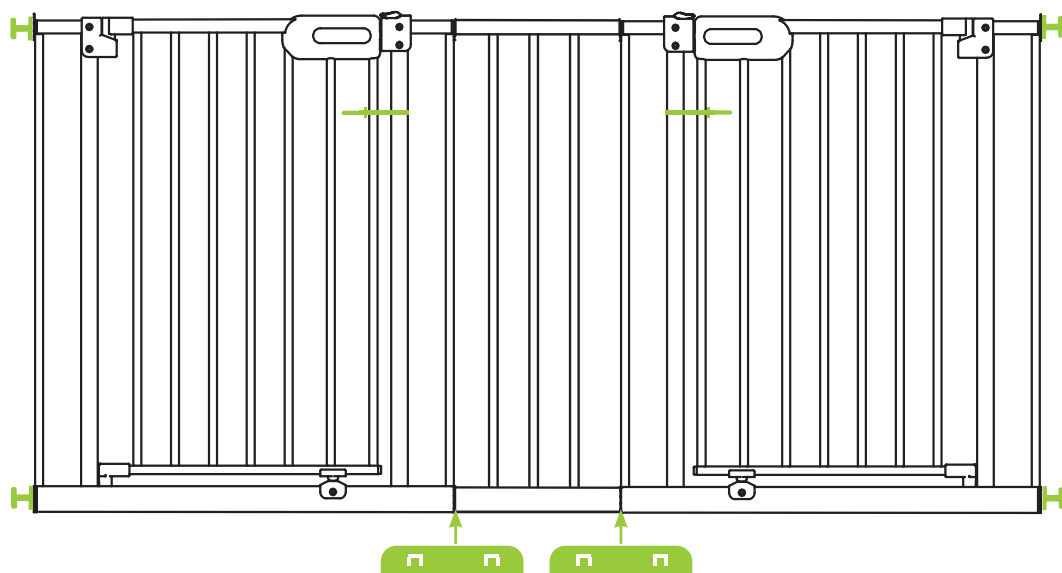

02 | MONTAGE SANS PERÇAGE

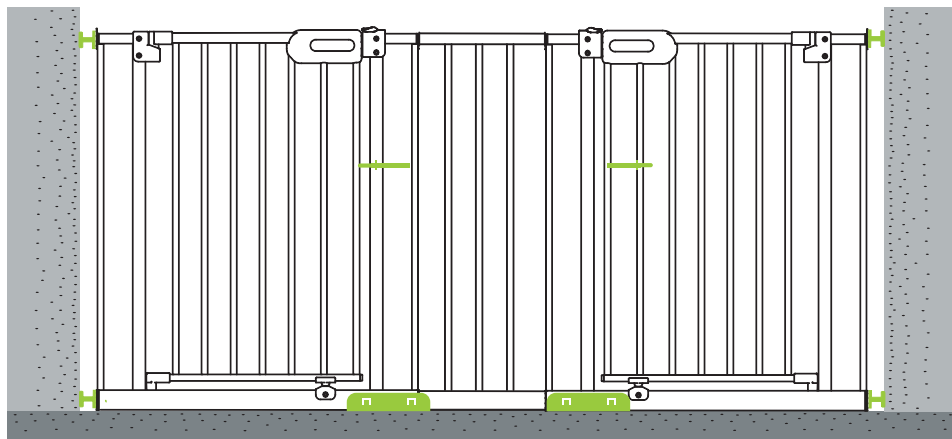

d. Placez la structure de la barrière dans l'embrasure de la porte. Vissez les vis de serrage des deux côtés, en bas.



Pour garantir le bon fonctionnement et la stabilité de la barrière de sécurité, celle-ci doit toujours être installée à l'horizontale, d'un mur à l'autre.

Ouverture de la barrière de sécurité Merle :

Saisissez la poignée, placez votre pouce sur le côté devant le curseur, poussez le curseur vers la gauche et soulevez légèrement la porte.

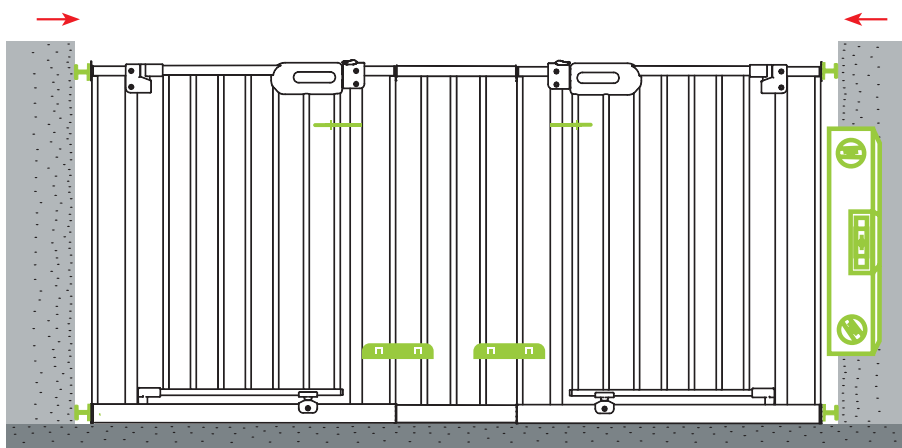

e. Serrez la vis de serrage supérieure côté charnière jusqu'à ce que la poignée soit alignée avec la serrure et que la goupille argentée soit insérée dans l'entonnoir inférieur. Alignez verticalement à l'aide d'un niveau à bulle uniquement (ne le placez pas sur la porte !).

f. Retirez les serre-câbles des deux portes. La porte se ferme automatiquement ? Parfait ! Terminé !



+49 176-72117336

Pour toute question ou tout problème, n'hésitez pas à contacter l'assistance WhatsApp directement avec des photos et des vidéos.

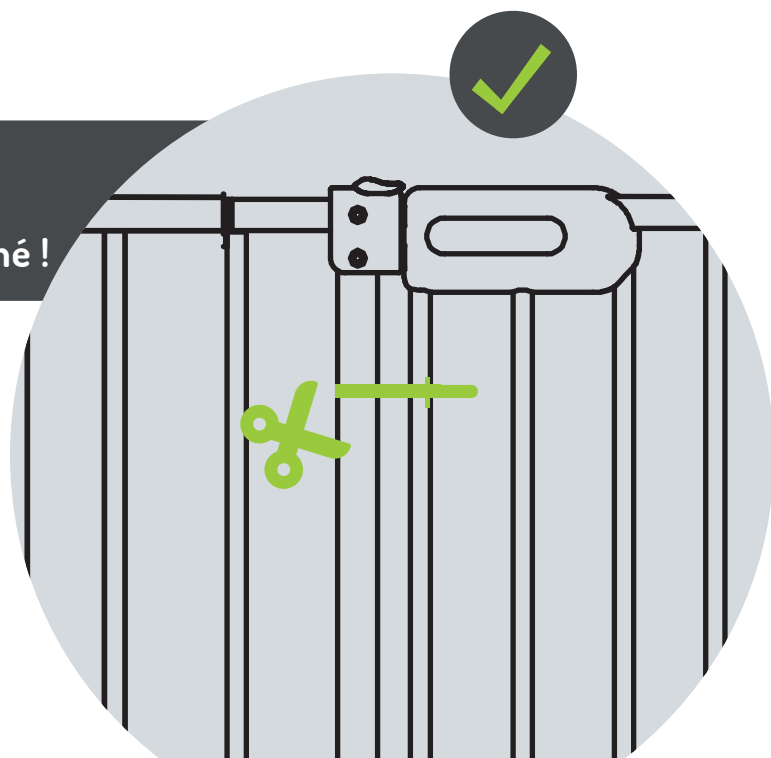

03 | MONTAGE PAR PERÇAGE

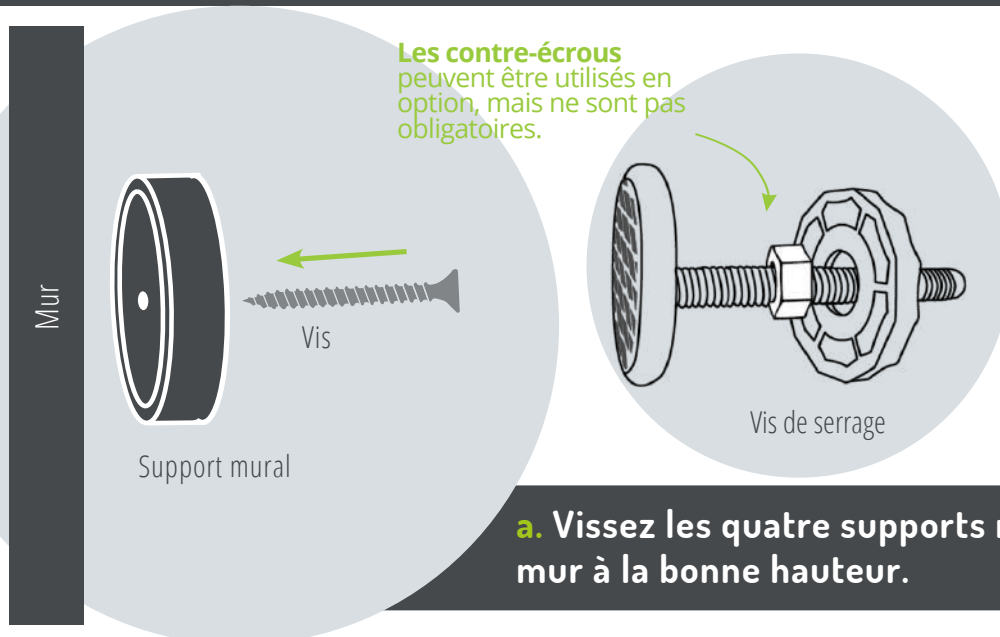

La barrière ne doit pas être suspendue à son extrémité. Elle doit reposer au sol.



Vis simples fournies pour la fixation murale. Veuillez utiliser des vis adaptées au matériau du mur !

b. Placez l'extension au centre entre les deux sections de porte à l'aide des boulons d'assemblage.

Important :
Pour une tension suffisante, les portes doivent être alignées.

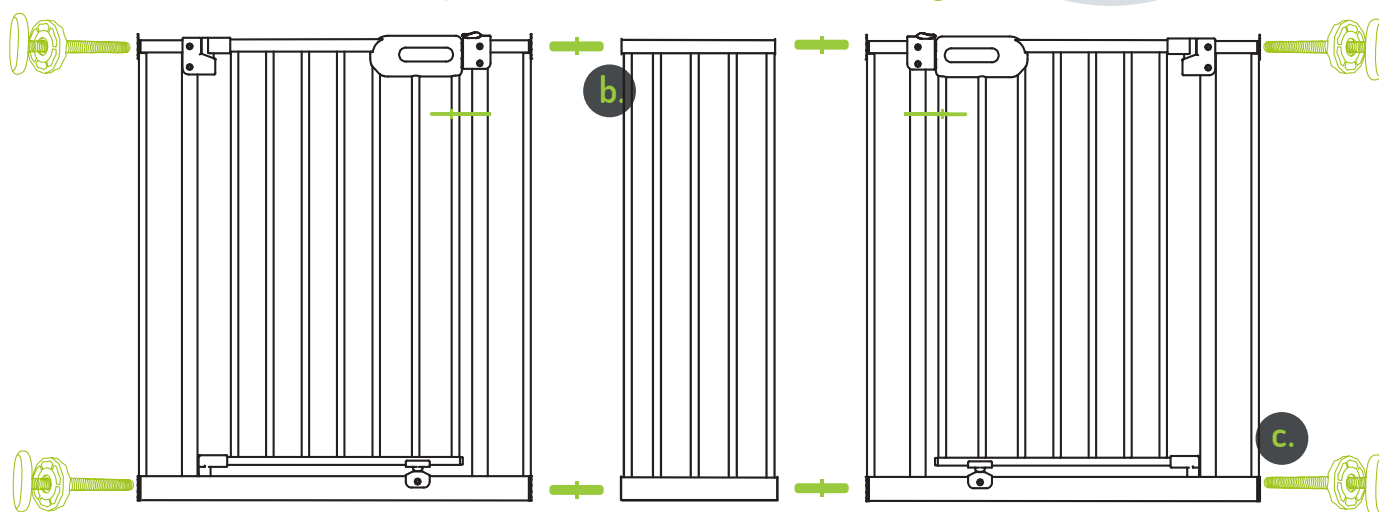

Conseil :

Laissez les serre-câbles fixés pour la stabilité pendant l'installation et ne les retirez qu'à l'étape g.

c. Insérez les 4 vis de serrage dans les côtés du portail, à l'extérieur des sections de porte. Attention : pas de filetage, il suffit de l'enfoncer !

03 | MONTAGE PAR PERÇAGE

d. Fixez les rails de raccordement au centre des transitions.

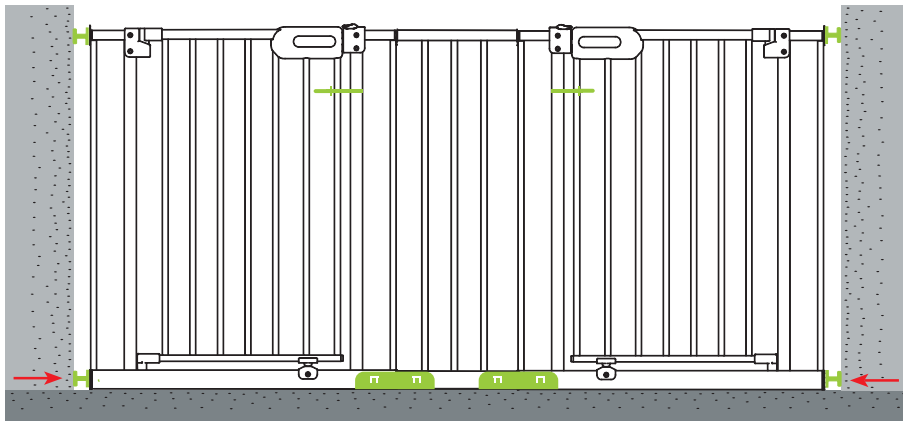
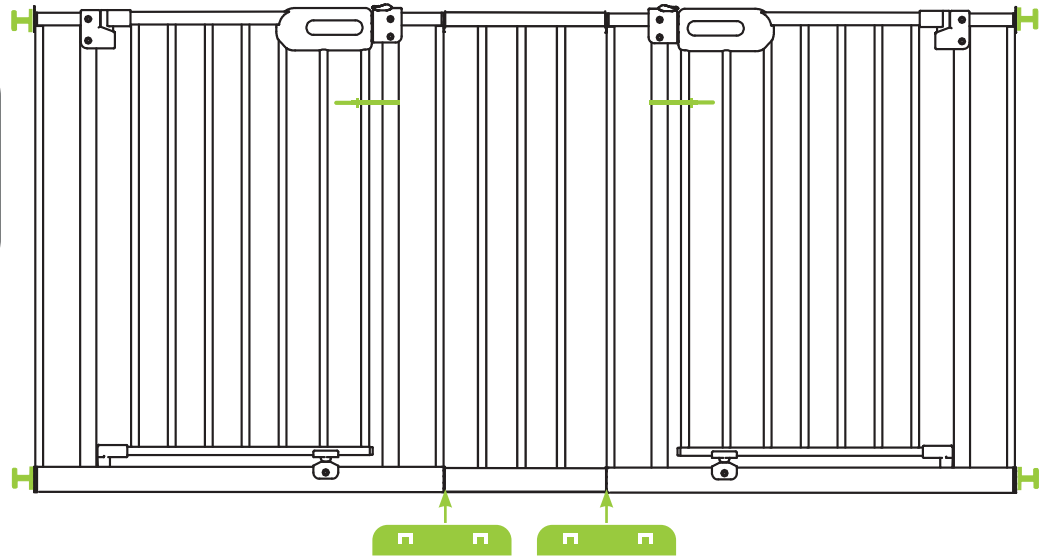

e. Placez le portail dans l'embrasure.

Vissez les vis de serrage des deux côtés, en bas.



Le portail ne doit pas être suspendu à l'extrémité. Il doit reposer au sol.

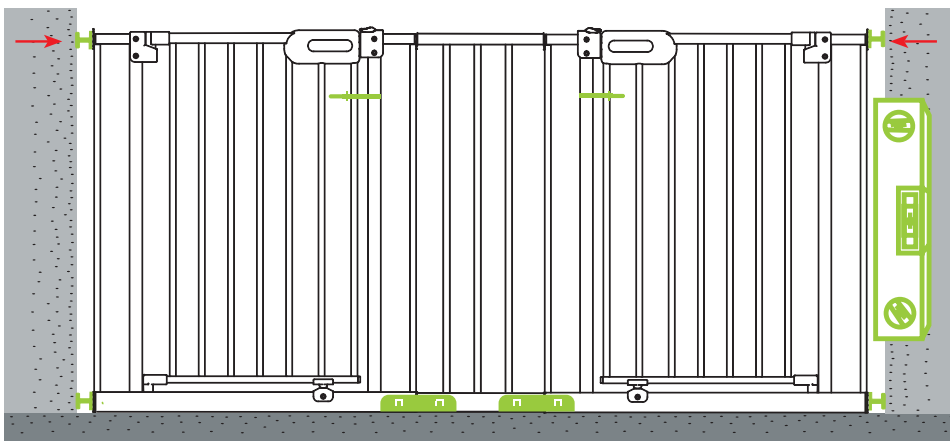

f. Serrez la vis de serrage côté charnière jusqu'à ce que la poignée soit orientée vers la serrure et que la goupille argentée soit insérée dans l'entonnoir inférieur. Utilisez un niveau à bulle pour l'aligner verticalement uniquement (ne le placez pas sur le dessus de la porte !).

g. Retirez les serre-câbles des deux portes. La porte se ferme automatiquement ? Parfait ! Terminé !

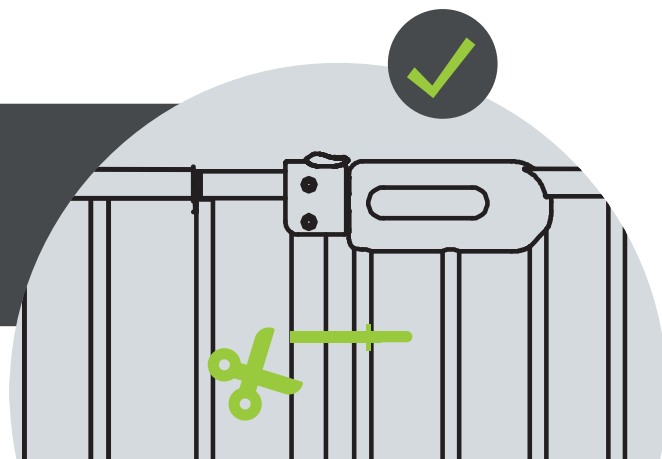

EXTENSION

pour grille de protection Merle & Mira

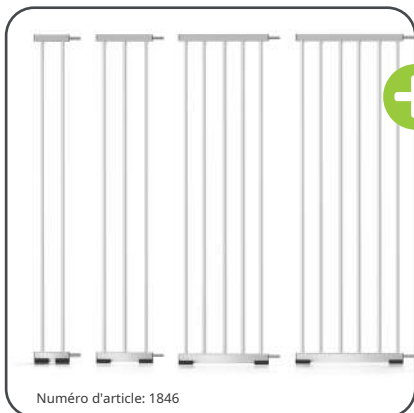

- + En 10 | 20 | 30 | 40 | 50 | 60 | 70 cm
- + Montage facile sans outil

- + Disponible en lot de 2 ou 4
- + Adaptée aux barres de rampe d'un diamètre allant jusqu'à 60 mm

ADAPTATEUR EN Y

pour fixation sur les rampes d'escalier



PADS DE PROTECTION MURALE

pour éviter les fissures et les marques



Lors de l'utilisation des pieds ronds en forme de pattes d'éléphant, la grille ne repose pas à plat sur le sol en fonction de la largeur du passage.

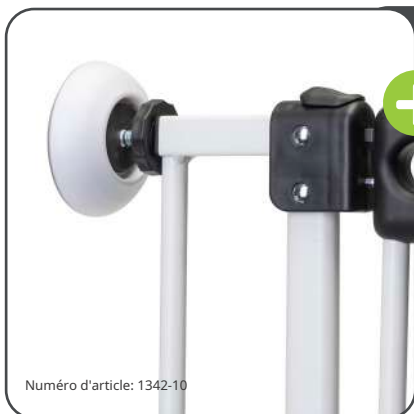

- + Protection efficace contre les dommages aux murs, grilles, garde-corps et cadres
- + Aucun outil supplémentaire requis
- + Disponible en lot de 4



Voici la vidéo de montage des pads de protection murale:



MONTAGE DES PADS DE PROTECTION MURALE

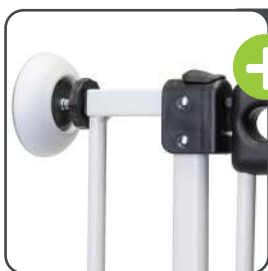

- + Placez-les simplement entre le mur et les vis de serrage lors du montage de la grille.

Fixez-les à la grille à la place d'une vis de serrage du côté de la rampe (en haut et en bas). Serrez l'écrou comme pour une vis de serrage.

MONTAGE DE L'ADAPTATEUR EN Y

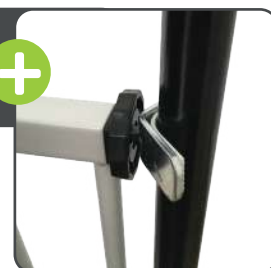

MONTAGE DES EXTENSIONS



- + Insérez l'extension dans la grille comme les vis de serrage. Serrez la traverse inférieure sur la grille et l'extension.

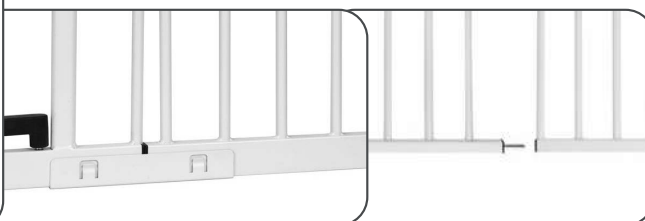

Cliquez ici pour l'élargissement Vidéo de montage:



1.

J'ai déballé la grille de protection. Elle est tordue! **Est-elle défectueuse?** 🤔

C'est normal. La grille est tordue après avoir retiré les attaches. En serrant les vis de fixation, la grille se redresse. 🤝👍

2.

Les vis de réglage tombent. Elles n'ont pas de filetage. **Comment les fixer?** 🤔

Oui, c'est normal. Les vis de réglage n'ont pas de filetage. Comme elles sont serrées et bloquées avec des écrous, elles n'en ont pas besoin. 🤝

3.

La grille semble instable et bouge. **Ai-je fait une erreur?** 🤔

Avez-vous vérifié que la grille est bien droite ? Peut-être qu'un de nos profils en U pourrait aider. Envoyez-nous une photo de l'installation avec les vis de serrage via WhatsApp ou par e-mail. Nous vous aiderons volontiers. 🤝

4.

La porte coince lors de l'ouverture/fermeture. 🤔

Cela peut être facilement résolu. Essayez de desserrer la vis de serrage du côté des charnières d'1 à 2 tours. Si le problème persiste, envoyez-nous une photo de l'installation (avec les vis de serrage) via WhatsApp. Nous vous donnerons des conseils. 🤝👍

5.

Avez-vous d'autres conseils à me donner? 🤔

Bien sûr, n'ouvrez pas la grille à plus de 90°. Le ressort intégré pourrait casser et la grille ne se fermerait plus automatiquement. 🤝👍 De plus, la grille DOIT être montée en position debout sur le sol.

6.

OH NON!!! 🤔😭 NOUS AVONS COMMANDÉ LA MAUVAISE TAILLE !!! Que faire ?

Si vous constatez que vous avez commandé la mauvaise taille, contactez-nous simplement. Nous avons une solution ! Promis. 🤝👍

Tél: +49 (0) 5905-6293536 & service@bomi.de

WhatsApp Support



CONTACT

pour les clients Bomi

BOMI GMBH

Otto-Hahn-Straße 24

D-48480 Schapen

CONTACT

www.bomi.de

service@bomi.de

Tél.: +49 (0) 5905-629 35 36

Whatsapp: +49 176-72 117 336

ADDRESS DE RETOUR

Bomi GmbH

Otto-Hahn-Straße 24

D-48480 Schapen

SUIVEZ-NOUS:



#bomi

#bomikindermöbel

#bomisicherheit

Scanner
le code &
commander
en ligne

www.bomi.de

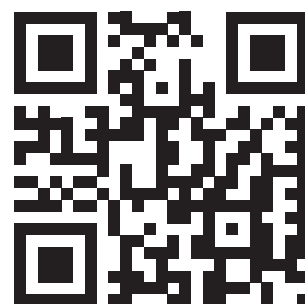



ISTRUZIONI PER L'USO E L'INSTALLAZIONE

MERLE CANCELLO DI SICUREZZA PER USCITE E SCALE CON
SISTEMA DI CHIUSURA MANUALE E AUTOMATICO

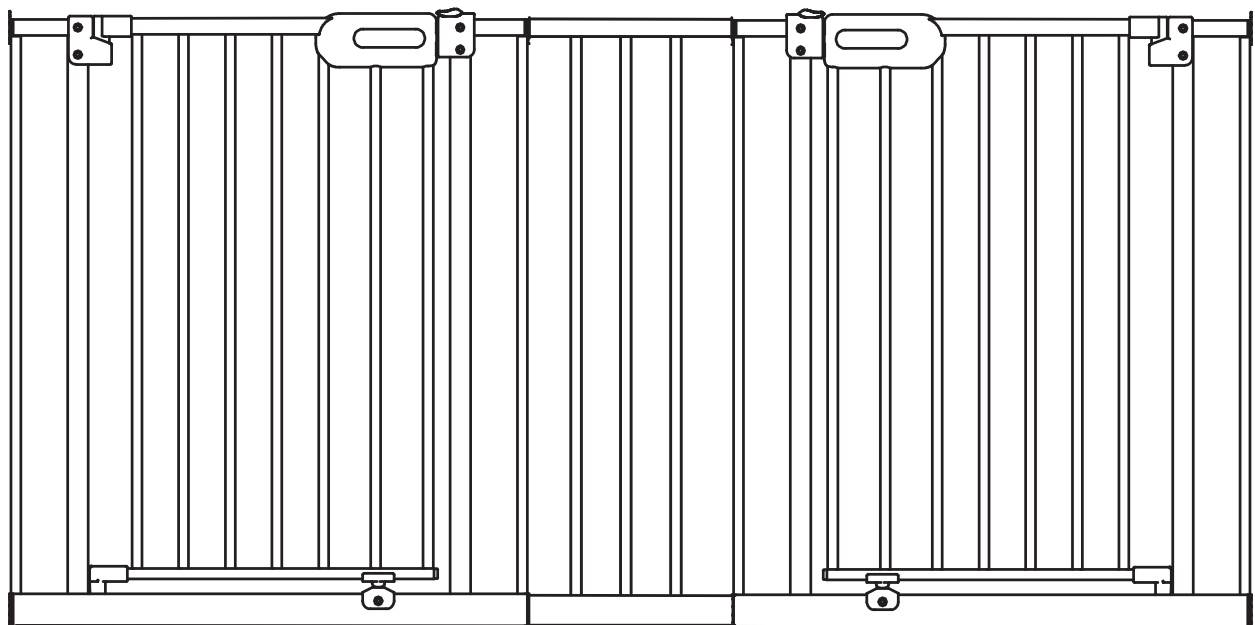

IMPORTANTE: LEGGERE ATTENTAMENTE QUESTE ISTRUZIONI E
CONSERVARLE PER FUTURE CONSULTAZIONI.

Il cancelletto di sicurezza per bambini è conforme alla norma DIN EN 1930:2012

AVVERTENZE E ISTRUZIONI DI SICUREZZA

1. **ATTENZIONE** - Leggere attentamente le istruzioni prima di installare il cancelletto di sicurezza per bambini. Un'installazione non corretta può essere pericolosa.
2. **ATTENZIONE** - Il cancelletto di sicurezza per bambini deve essere posizionato a terra prima di essere utilizzato e non deve essere sospeso in aria.
3. **ATTENZIONE** - Si prega di non lasciare i più piccoli incustoditi quando utilizzano il cancelletto di sicurezza per bambini. L'articolo è adatto a bambini fino a 24 mesi di età.
4. **ATTENZIONE** - Il cancelletto di sicurezza per bambini non deve essere utilizzato se una qualsiasi delle sue parti risulta danneggiata o persa.
5. **ATTENZIONE** - Non utilizzare mai senza piastra di montaggio a parete!
6. **ATTENZIONE** - Se il cancelletto di sicurezza per bambini viene utilizzato in cima alle scale, non deve essere installato al di sotto dell'altezza del gradino più alto.
7. **ATTENZIONE** - Il cancelletto di sicurezza per bambini non deve essere fissato alle finestre!
8. **ATTENZIONE** - Se utilizzato ai piedi delle scale, il cancelletto di sicurezza deve essere montato nella parte anteriore del gradino più basso.
9. **ATTENZIONE** - I bambini più grandi che utilizzano o scavalcano il cancelletto di sicurezza per bambini possono rappresentare un pericolo.
10. **ATTENZIONE** - I dadi delle ruote del cancelletto di sicurezza per bambini devono essere controllati e regolati regolarmente.
11. **ATTENZIONE** - Verificare sempre che il cancelletto di sicurezza per bambini sia ben chiuso dopo l'uso.
12. **ATTENZIONE** - Il cancelletto di sicurezza per bambini può essere fissato a tutte le superfici, eccetto le superfici in vetro.
13. **ATTENZIONE** - Non tendere il cancelletto di sicurezza per bambini tra due vetri frontali. La pressione sul vetro è troppo elevata.
14. **ATTENZIONE** - Controllare regolarmente il cancelletto di sicurezza per bambini per accertarsi che i fissaggi siano sicuri e stabili. Assicuratevi che sia sempre funzionante.
15. **ATTENZIONE** - Prestare attenzione quando si scavalca la barra più bassa.

Cura e manutenzione



- Non utilizzare detergenti aggressivi.
- Pulire il cancelletto di sicurezza per bambini con un panno umido.
- Non utilizzare il cancelletto di sicurezza per bambini se qualche parte risulta mancante o difettosa. Acquistare parti aggiuntive o di ricambio solo da Bomi GmbH.

CONTENUTO:

Per il fissaggio:



Per la foratura:



Altro:

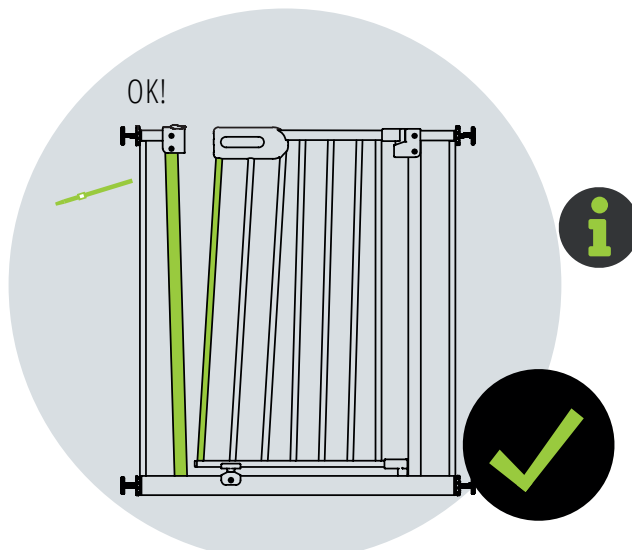

i

Il cancelletto di sicurezza acquisisce stabilità grazie al fissaggio. La posizione inclinata delle barre è intenzionale e non costituisce un difetto di fabbricazione. Fidatevi di noi. :)

Clicca qui per il video di montaggio:



! Rimuovere le fascette solo dopo il montaggio finale!

02 | MONTAGGIO SENZA FORATURA

a. Posizionare la prolunga centralmente tra le due sezioni della porta utilizzando i bulloni di collegamento.

Importante:
Per una tensione sufficiente, le porte devono essere allineate.

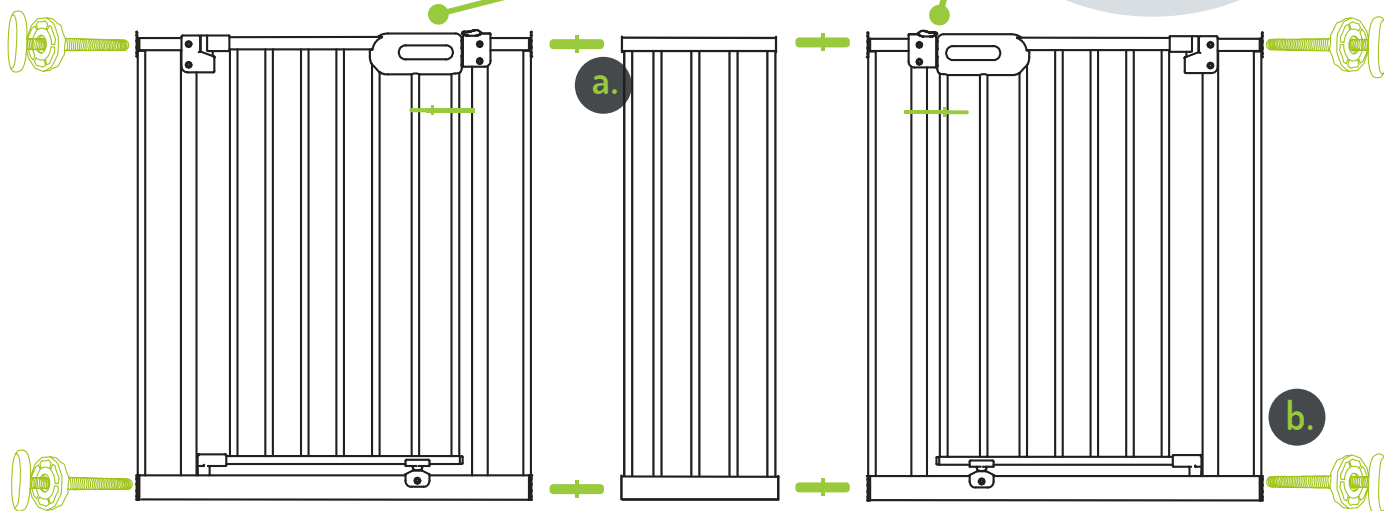

I dadi di bloccaggio possono essere utilizzati facoltativamente, ma non sono necessari.



b. Inserire tutte e 4 le viti di serraggio nel cancelletto sul lato esterno delle sezioni della porta. Attenzione: niente filettatura, basta spingere!

 **+49 176-72117336**

In caso di domande o problemi, contattare direttamente l'assistenza WhatsApp con foto e video.

c. Fissare le guide di collegamento centralmente alle transizioni.

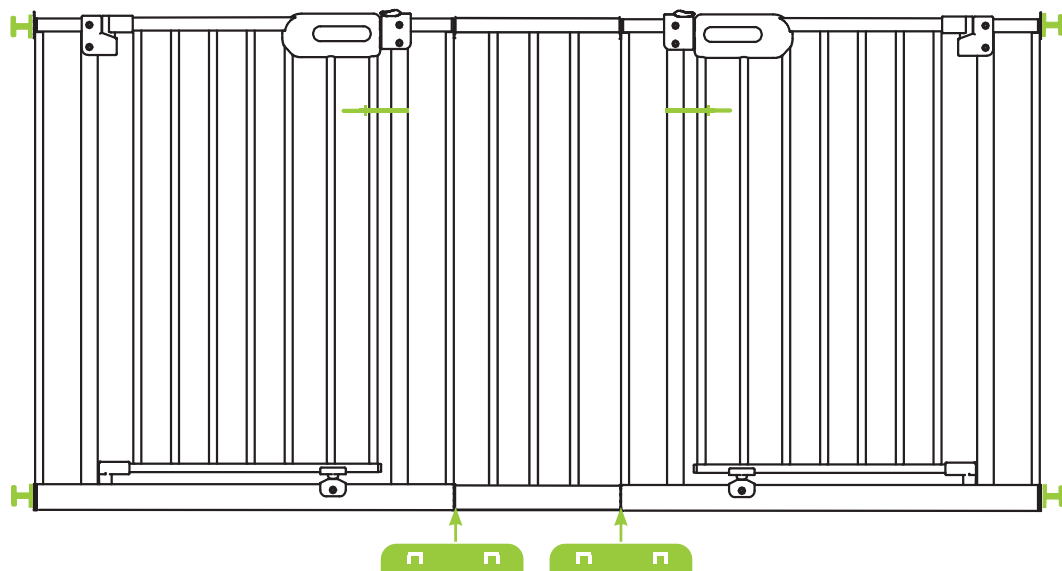

02 | MONTAGGIO SENZA FORATURA

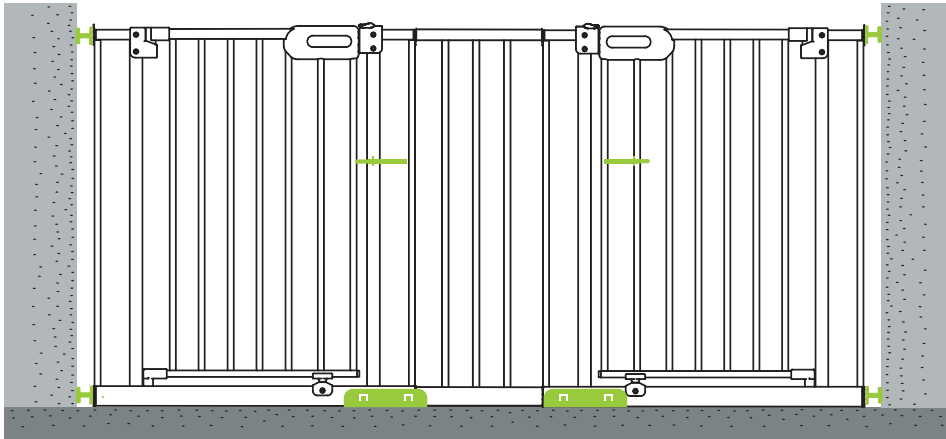

d. Posizionare la struttura del cancelletto nel vano della porta. Serrare le viti di serraggio su entrambi i lati in basso.



Per garantire il corretto funzionamento e la stabilità del cancelletto di sicurezza per bambini, è necessario installarlo sempre direttamente da parete a parete.

Apertura del cancelletto di sicurezza per bambini Merle:

Afferrare la maniglia, posizionare il pollice lateralmente davanti alla guida scorrevole, spingere la guida scorrevole verso sinistra e sollevare leggermente la porta.

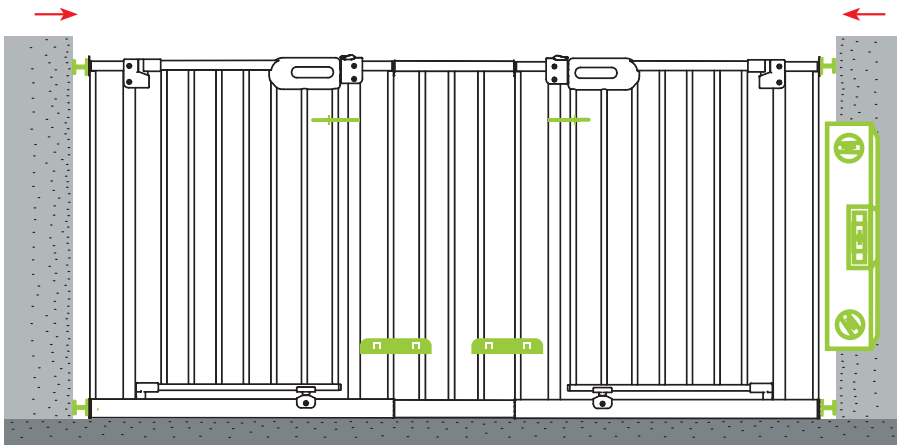

e. Serrare la vite di serraggio superiore sul lato cerniera fino a quando la maniglia non è allineata con la serratura e il perno argentato non è inserito nell'imbuto in basso. Allineare verticalmente utilizzando solo una livella a bolla (non posizionarla sopra la porta!)

f. Rimuovere le fascette stringicavo da entrambe le porte. La porta si chiude automaticamente? Perfetto! Fatto :-)



+49 176-72117336

Per qualsiasi domanda o problema, non esitate a contattare direttamente l'assistenza WhatsApp con foto e video.

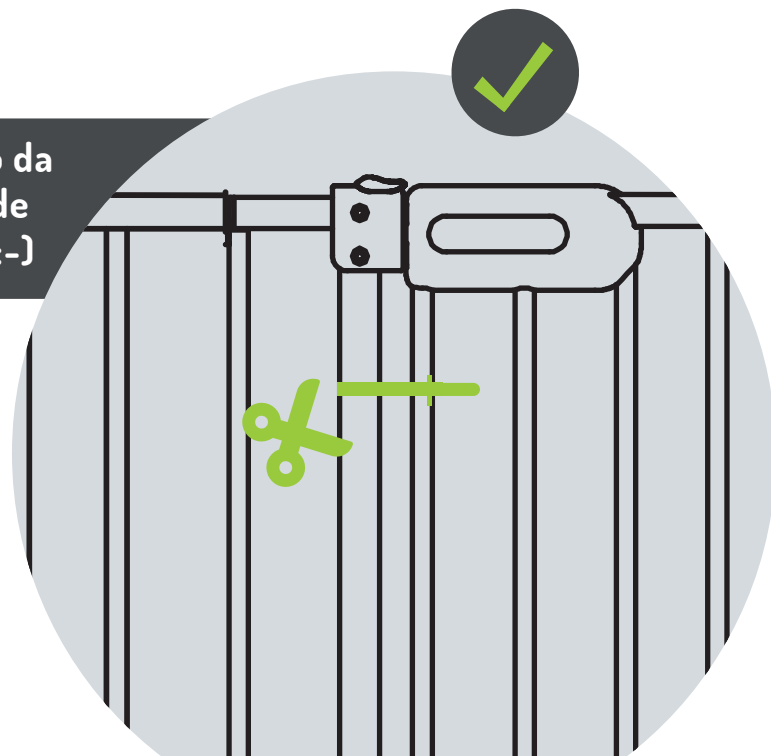

03 | MONTAGGIO CON FORATURA

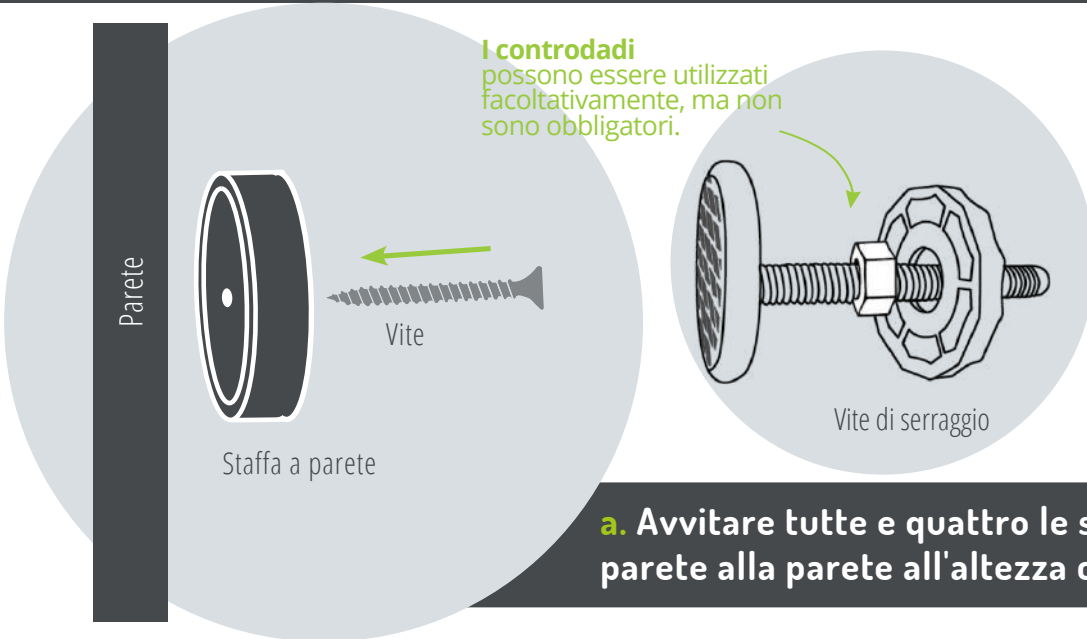

Il cancelletto non deve essere sospeso in aria all'estremità. Deve poggiare sul pavimento.



Viti semplici incluse per il montaggio a parete.
Utilizzare viti adatte in base al materiale della parete!

b. Posizionare l'estensione centralmente tra le due sezioni della porta utilizzando i bulloni di collegamento.

Importante:
Per una tensione sufficiente, le porte devono essere allineate.

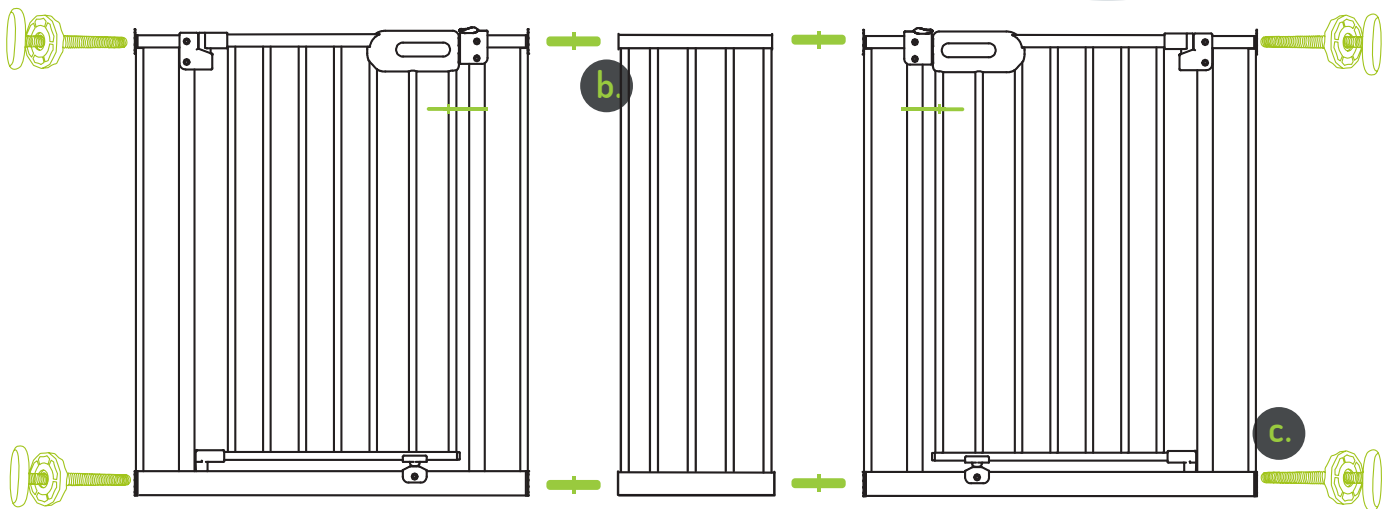

Suggerimento:

Lasciare le fascette stringicavo attaccate per garantire la stabilità durante l'installazione e rimuoverle solo al punto g.

c. Inserire tutte e 4 le viti di serraggio nei lati del cancelletto, all'esterno delle sezioni della porta. Attenzione: niente filettatura, basta inserirla!

03 | MONTAGGIO CON FORATURA

d. Fissare i binari di collegamento centralmente sui raccordi.

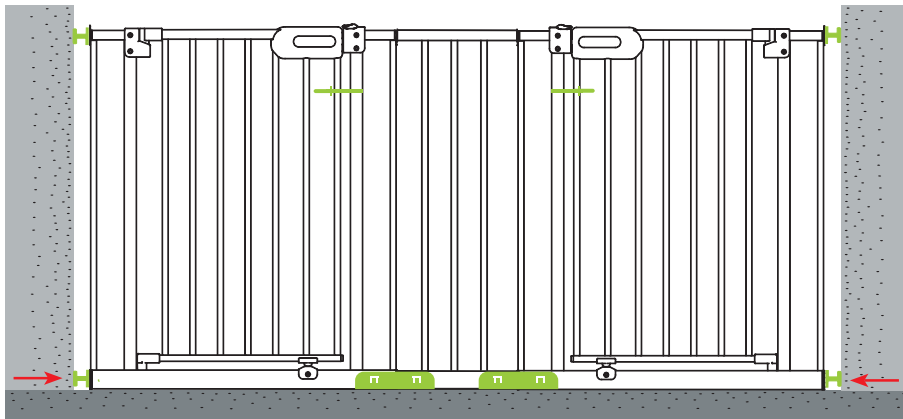
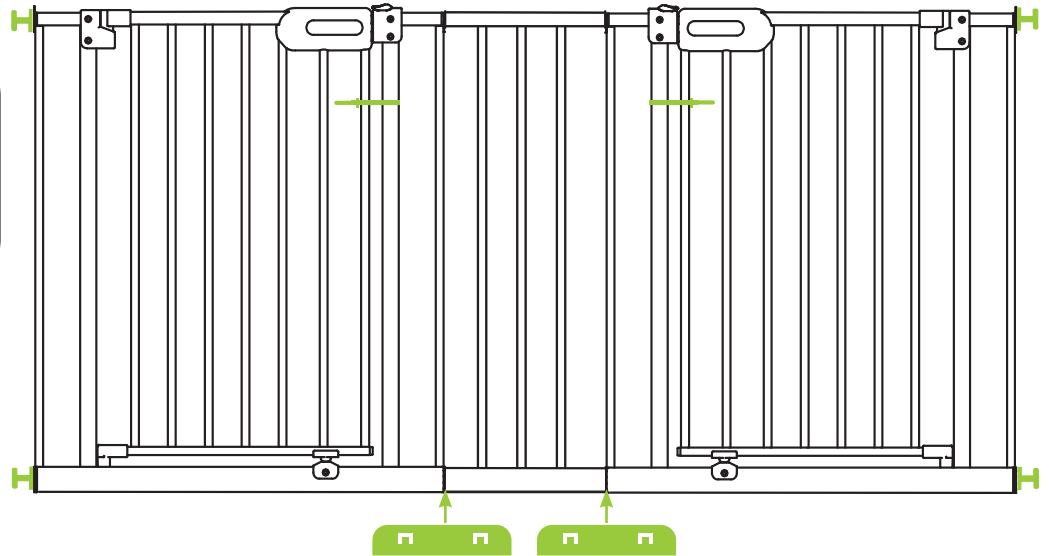

e. Posizionare il cancelletto nel vano della porta. Serrare le viti di serraggio su entrambi i lati in basso.



Il cancelletto non deve penzolare in aria all'estremità. Deve poggiare sul pavimento.

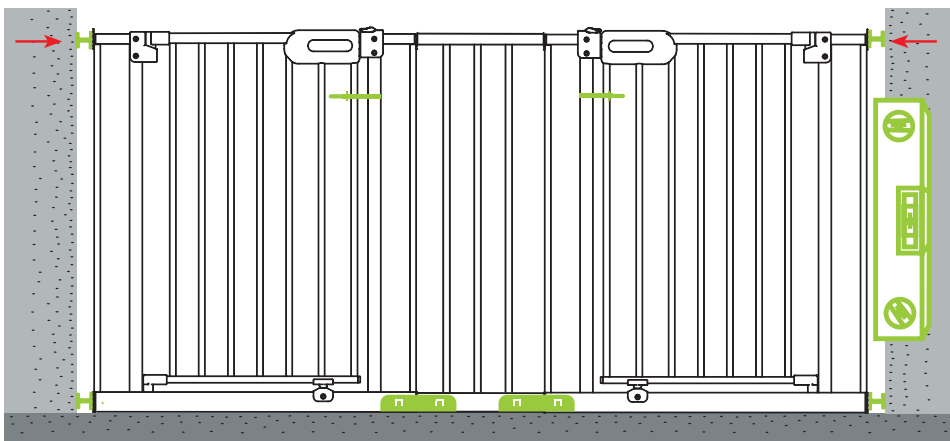

f. Serrare la vite di serraggio sul lato cerniera finché la maniglia non è dritta verso la serratura e il perno argentato non è inserito nell'imbuto in basso. Utilizzare una livella a bolla per allinearla solo verticalmente (non posizionarla sopra la porta!).

g. Rimuovere le fascette stringicavo in dotazione da entrambe le porte. La porta si chiude automaticamente? Perfetto! Fatto :-)

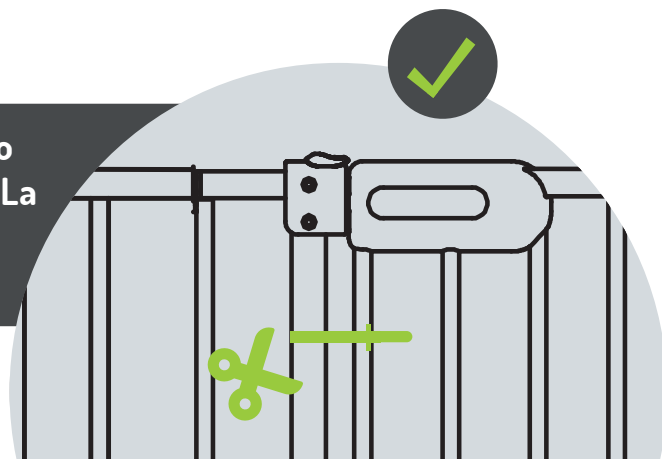

ALLARGAMENTO

per cancelletti di sicurezza per bambini Merle & Mira

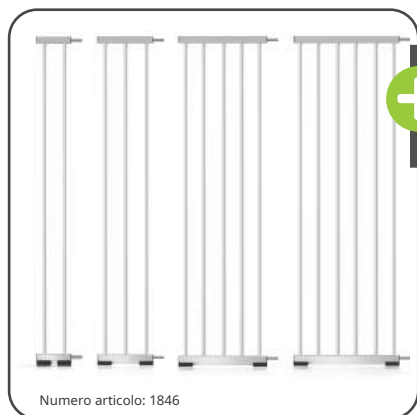

Numero articolo: 1846

- + In 10 | 20 | 30 | 40 | 50 centimetri
- + Facile **montaggio senza attrezzi**

- + Disponibile set da 2 o 4 pezzi
- + Per balaustre con diametro **fino a 60 mm**

ADATTATORE Y

per il montaggio sulla ringhiera delle scale



Numero articolo: 1342 o 1673

Cuscinetti di protezione per pareti

per proteggere da crepe e segni



Se si utilizzano piedini rotondi, il cancelletto per bambini potrebbe non poggiare completamente sul pavimento, a seconda della larghezza del passaggio.

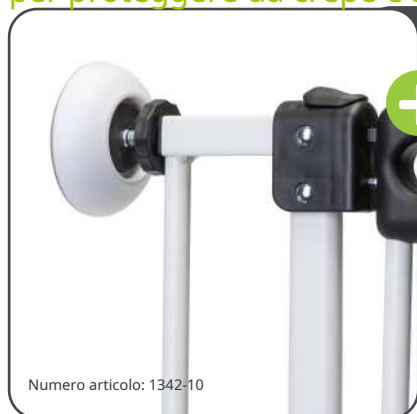

Numero articolo: 1342-10

- + Protezione efficace di pareti, griglie, ringhiere e telai contro i danni
- + **Non sono richiesti strumenti aggiuntivi**
- + Disponibile in **set da 4**



Clicca qui per il video di montaggio del cuscinetto di protezione da parete



INSTALLAZIONE DEI CUSCINETTI DI PROTEZIONE MURALE

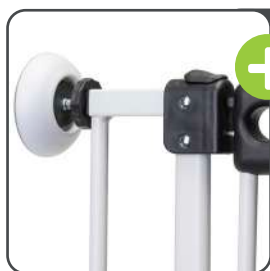

- + Basta inserirlo tra la parete e le viti di serraggio durante il montaggio della griglia.

INSTALLAZIONE DELL'ADATTATORE Y

Invece di una vite di serraggio, montare sul lato della ringhiera della griglia (in alto e in basso). Fissare il dado della ruota come con la vite di serraggio.

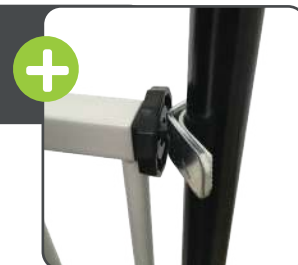

INSTALLAZIONE DELLE ESTENSIONI



- + Inserire la prolunga nella griglia come se si trattasse di viti di serraggio. Fissare la rotaia di collegamento alla parte inferiore della griglia e all'estensione.

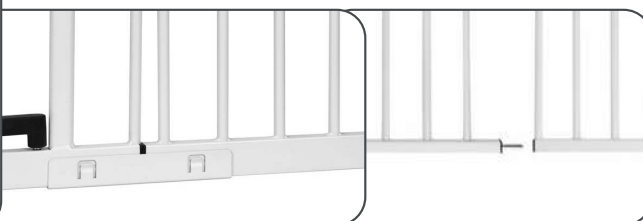

clicca qui per l'ampliamento Video di montaggio:



1.

Ho tolto la griglia protettiva dalla confezione. **È piegato! È difettoso?** 🤔

Giusto. Dopo aver rimosso le fascette, la griglia di protezione è piegata. Stringendo le viti di bloccaggio la griglia protettiva rimane dritta. 🤝

2.

Le viti di regolazione cadono. Non hanno alcun filo. **Come dovrei collegarli?** 🤔

Sì, è corretto. Le viti di regolazione non hanno filettatura. Poiché le viti di regolazione vengono fissate e bloccate con i dadi delle ruote, non necessitano di filettatura. 🤝

3.

In qualche modo la griglia protettiva traballa e diventa instabile. **Ho fatto qualcosa di sbagliato?** 🤔

Sicuramente hai già controllato se il cancelletto di sicurezza è installato dritto, vero? Forse uno dei nostri profili a U aiuterà a stabilizzarlo. Si consiglia di inviarci una foto dell'intera installazione, comprese le viti di serraggio, tramite WhatsApp o e-mail. Saremo lieti di fornirti ulteriore assistenza. 🤝

4.

La porta si inceppa durante la chiusura/apertura. **Attutire!** 🤔

Questo problema può certamente essere risolto facilmente. Prova a vedere se la vite di serraggio sul lato della cerniera può essere allentata di 1-2 giri: il problema sarà risolto. In caso contrario: inviaci una foto dell'intero montaggio (incluse le viti di serraggio) tramite WhatsApp. Daremo un'occhiata e ti daremo qualche consiglio. 🤝

5.

Hai altri suggerimenti per me? 🤔

Naturalmente non aprire la griglia di protezione integrata più di 90°. Altrimenti la molla integrata si romperà e la griglia di protezione non si chiuderà più automaticamente. 🤝 Il cancelletto di sicurezza DEVE essere montato in posizione verticale sul pavimento.

6.

OH NO!!! 🤔🤔 **ABBIAMO ORDINATO LA TAGLIA SBAGLIATA!!!** E adesso?

Se ti accorgi di aver ordinato la taglia sbagliata, faccelo sapere. Abbiamo una soluzione! Promesso. 🤝

Tel: +49 (0) 5905-6293536 & service@bomi.de

WhatsApp Support



CONTATTO

per i clienti Bomi

BOMI GMBH

Otto-Hahn-Straße 24

D-48480 Schapen

CONTATTO

www.bomi.de

service@bomi.de

Tel.: +49 (0) 5905-629 35 36

Whatsapp: +49 176-72 117 336

INDIRIZZO DI RESO

Bomi GmbH

Otto-Hahn-Straße 24

D-48480 Schapen

SEGUICI:



#bomi

#bomikindermöbel

#bomisicherheit

Scansiona
il codice e
ordina
online

www.bomi.de

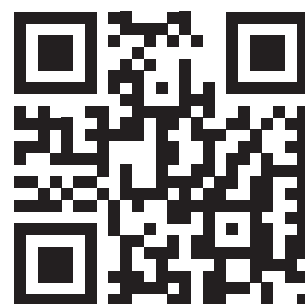



INSTRUCCIONES DE FUNCIONAMIENTO E INSTALACIÓN

MERLE - PUERTA DE SEGURIDAD PARA ESCALERAS Y SALIDAS CON BLOQUEO MANUAL Y AUTOMÁTICO

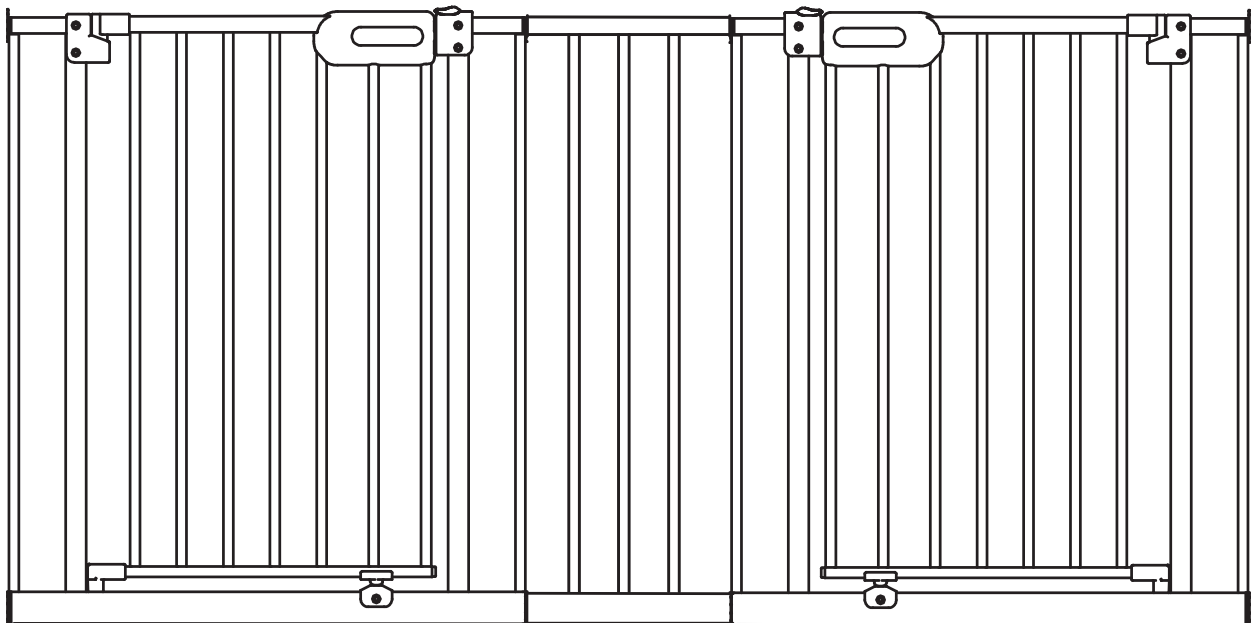

IMPORTANTE: LEA ESTAS INSTRUCCIONES DETENIDAMENTE Y CONSERVE ESTE COMPROBANTE PARA FUTURAS CONSULTAS.

La puerta de seguridad para niños cumple con la norma **DIN EN 1930:2012**

ADVERTENCIAS E INSTRUCCIONES DE SEGURIDAD

1. **ADVERTENCIA** - Lea las instrucciones antes de instalar la puerta de seguridad para niños. Una instalación incorrecta puede ser peligrosa.
2. **ADVERTENCIA** - La puerta de seguridad para niños debe colocarse en el suelo para su uso y no debe quedar suspendida en el aire.
3. **ADVERTENCIA** - No deje a nuestros pequeños sin supervisión cuando utilicen la puerta de seguridad para niños. El artículo es adecuado para niños de hasta 24 meses de edad.
4. **ADVERTENCIA** - La puerta de seguridad para niños no debe utilizarse si alguna de sus piezas está dañada o perdida.
5. **ADVERTENCIA** - ¡Nunca lo utilice sin placa de montaje en pared!
6. **ADVERTENCIA** - Si la puerta de seguridad para niños se utiliza en la parte superior de las escaleras, no debe instalarse por debajo de la altura del escalón superior.
7. **ADVERTENCIA** - ¡La puerta de seguridad para niños no debe fijarse a las ventanas!
8. **ADVERTENCIA** - Cuando se utilice al pie de las escaleras, la puerta de seguridad debe instalarse en la parte delantera del escalón más bajo.
9. **ADVERTENCIA** - Los niños mayores que utilicen o trepen la puerta de seguridad para niños pueden ser peligrosos.
10. **ADVERTENCIA** - Las tuercas de las ruedas de la puerta de seguridad para niños deben revisarse y reajustarse periódicamente.
11. **ADVERTENCIA** - Compruebe siempre que la puerta de seguridad para niños esté correctamente cerrada después de su uso.
12. **ADVERTENCIA** - La puerta de seguridad para niños se puede fijar a todas las superficies excepto a los frentes de vidrio.
13. **ADVERTENCIA** - No estire la puerta de seguridad para niños entre dos frentes de vidrio. La presión sobre el cristal es demasiado grande.
14. **ADVERTENCIA** - Revise periódicamente la puerta de seguridad para niños para asegurarse de que los cierres estén seguros y que sea estable. Asegúrese de que funcione en todo momento.
15. **ADVERTENCIA** - Tenga cuidado al subirse a la barra más baja.

Cuidado y mantenimiento



- No utilice productos de limpieza agresivos.
- Limpie la puerta de seguridad para niños con un paño húmedo.
- No utilice la puerta de seguridad para niños si faltan piezas o están defectuosas. Compre piezas adicionales o de repuesto únicamente a través de Bomi GmbH.

CONTENIDO:

Para fijación:



Para taladrar:



Otros:

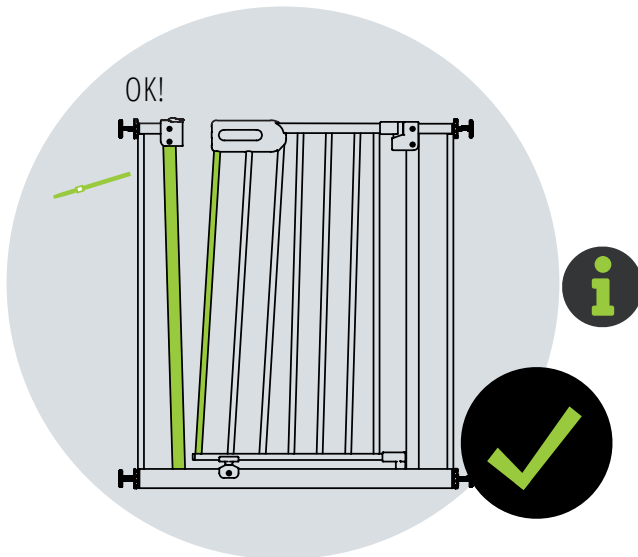

La puerta de seguridad se estabiliza mediante la fijación. La inclinación de las barras es intencionada y no un defecto de fabricación. Confíe en nosotros. :)

Haga clic aquí para ver el vídeo de montaje:



! Retire las bridas solo después del montaje final!

02 | MONTAJE SIN TALADRAR

a. Coloque la extensión centrada entre las dos secciones de la puerta utilizando los pernos de conexión.

Importante:
Para una tensión suficiente, las puertas deben estar alineada

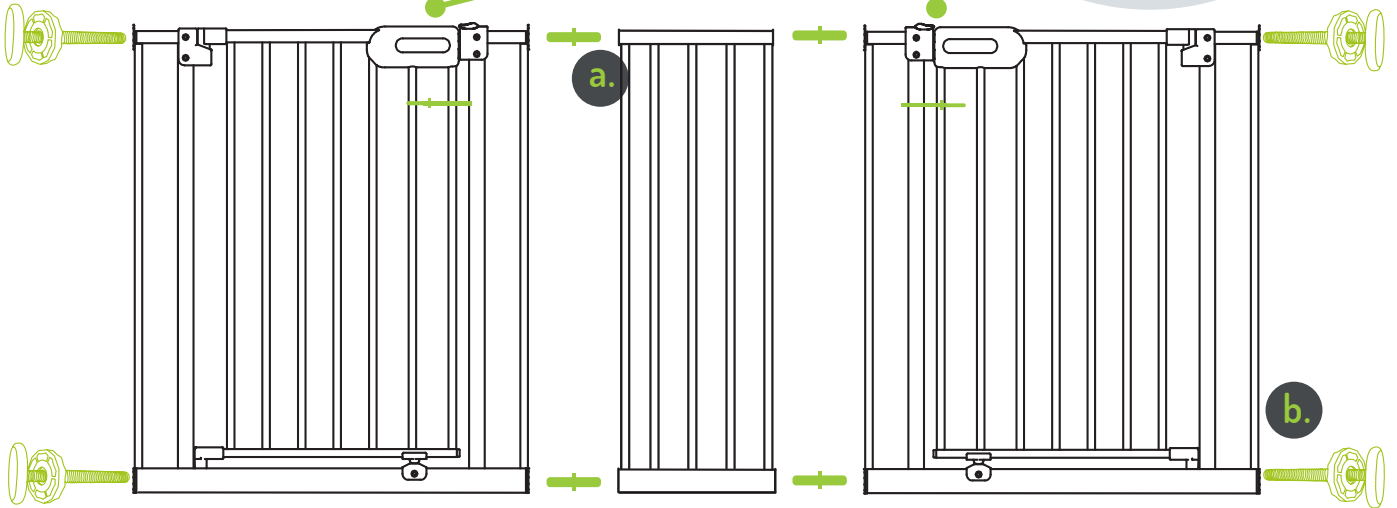

Las tuercas de fijación se pueden utilizar opcionalmente, pero no son necesarias.



Pegue la pegatina a la pared. A continuación, coloque el soporte de pared sobre el tornillo de sujeción y colóquelo en la pegatina de la pared.

b. Inserte los 4 tornillos de fijación en la puerta, por el exterior de las secciones. Precaución: ¡Sin rosca, simplemente presione!



+49 176-72117336

Si tiene alguna pregunta o problema, contacte directamente con el soporte de WhatsApp con fotos y vídeos.

c. Fije los rieles de conexión centralmente en las transiciones.

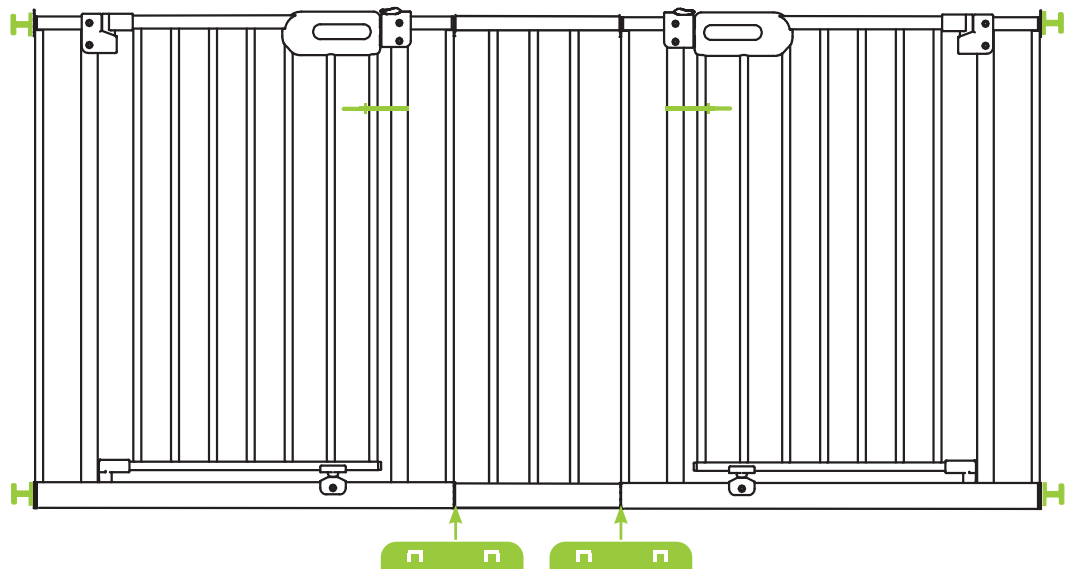

02 | MONTAJE SIN TALADRAR

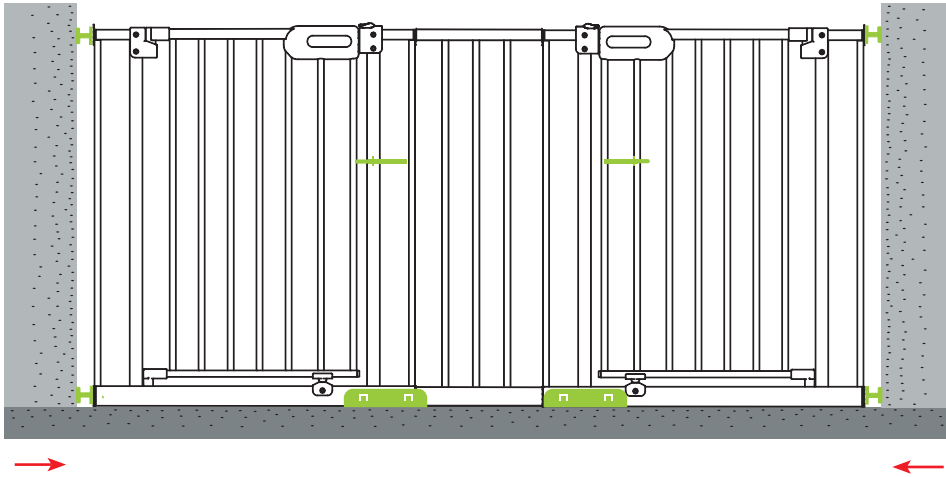

d. Coloque la estructura de la puerta en el marco de la puerta. Apriete los tornillos de sujeción de ambos lados en la parte inferior.

Apertura de la puerta de seguridad infantil Merle:

Sujete el tirador, coloque el pulgar a un lado delante del deslizador, empuje el deslizador hacia la izquierda y levante ligeramente la puerta.

! Para garantizar el correcto funcionamiento y la estabilidad de la puerta de seguridad infantil, debe instalarse siempre de forma recta de pared a pared.

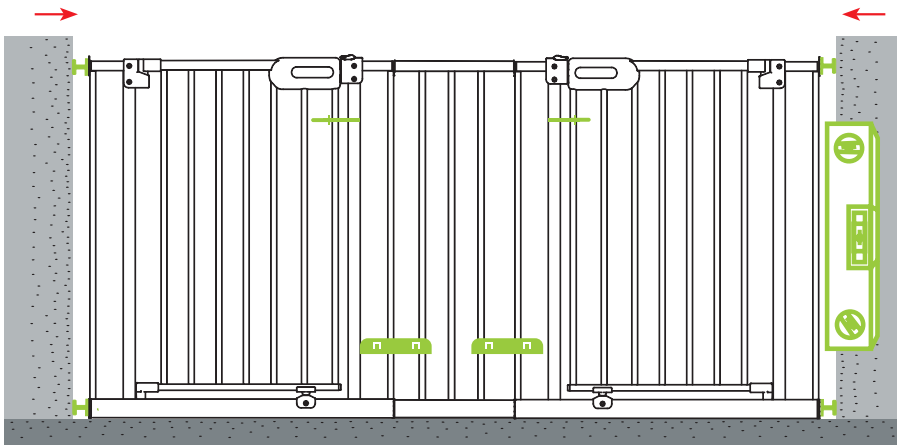

e. Apriete el tornillo de sujeción superior del lado de la bisagra hasta que el tirador quede alineado con la cerradura y el pasador plateado se inserte en el embudo de la parte inferior. Alinee verticalmente usando solo un nivel (no lo coloque sobre la puerta!).

f. Retire las bridas de ambas puertas. ¿La puerta se cierra automáticamente? ¡Perfecto! Listo :-)

 +49 176-72117336

Si tiene alguna pregunta o problema, no dude en contactar directamente con el soporte de WhatsApp con fotos y videos.

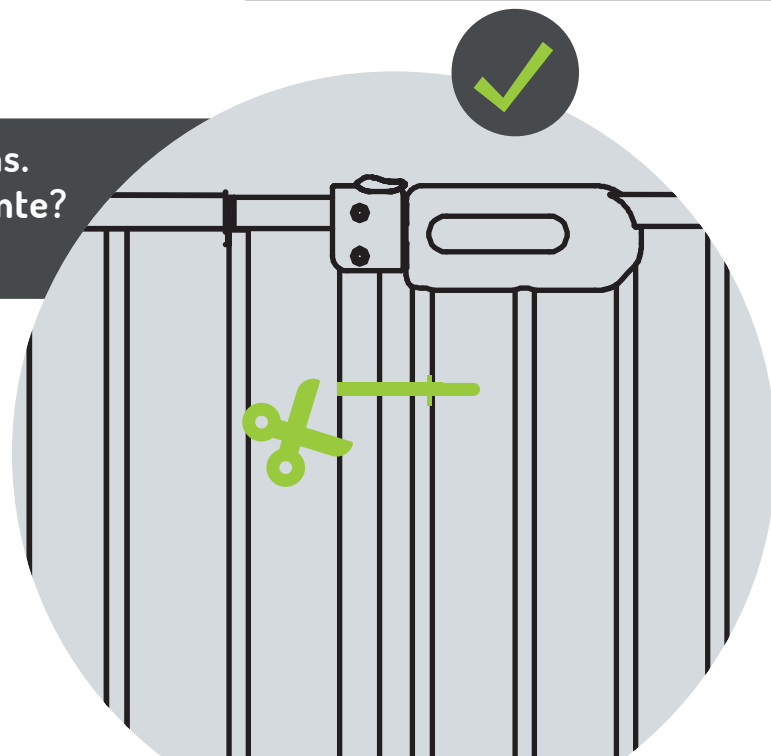

03 | MONTAJE CON TALADRO

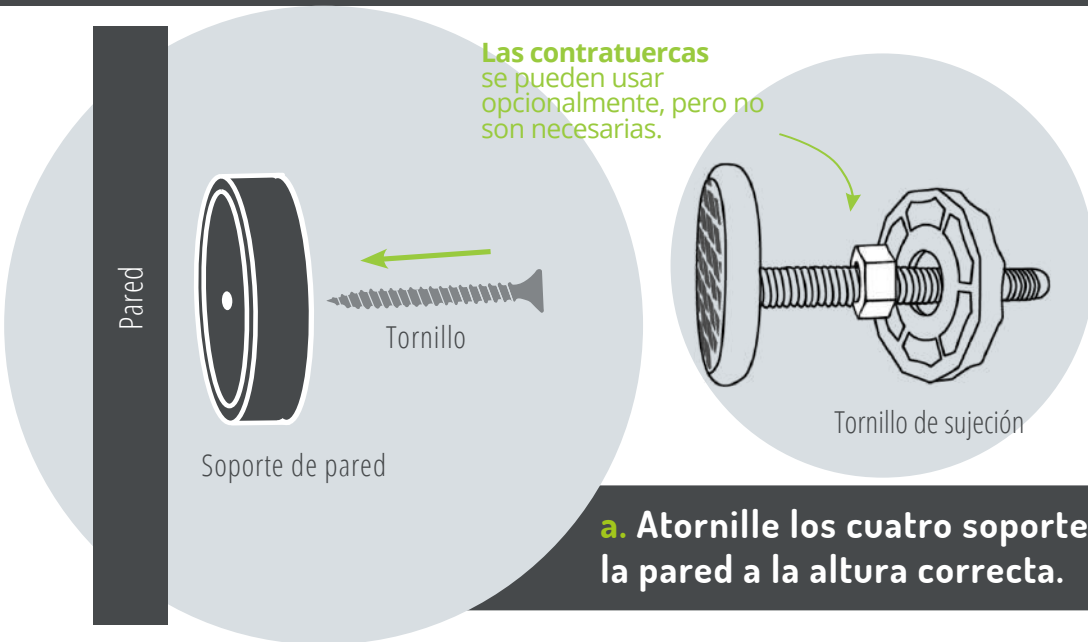

a. Atornille los cuatro soportes de pared a la pared a la altura correcta.



La puerta no debe quedar suspendida en el aire en el extremo. Debe apoyarse en el suelo.



Se incluyen tornillos sencillos para el montaje en pared. Utilice los tornillos adecuados según el material de la pared.

b. Coloque la extensión centrada entre las dos secciones de la puerta usando los pernos de conexión.

Importante:
Para una tensión suficiente, las puertas deben estar alineadas.

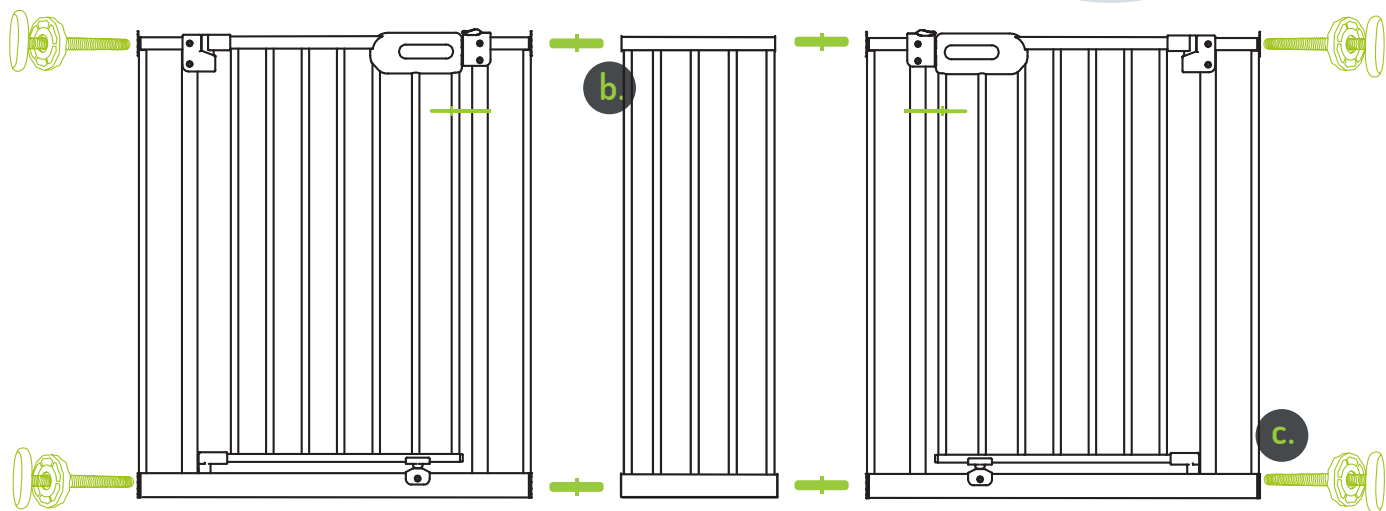

Consejo:

Deje las bridas colocadas para mayor estabilidad durante la instalación y retírelas solo en el paso g.

c. Inserte los 4 tornillos de sujeción en los laterales de la puerta, en la parte exterior de las secciones. Precaución: ¡Sin rosca, simplemente empuje!

03 | MONTAJE CON TALADRO

d. Fije los rieles de conexión centralmente en las transiciones.

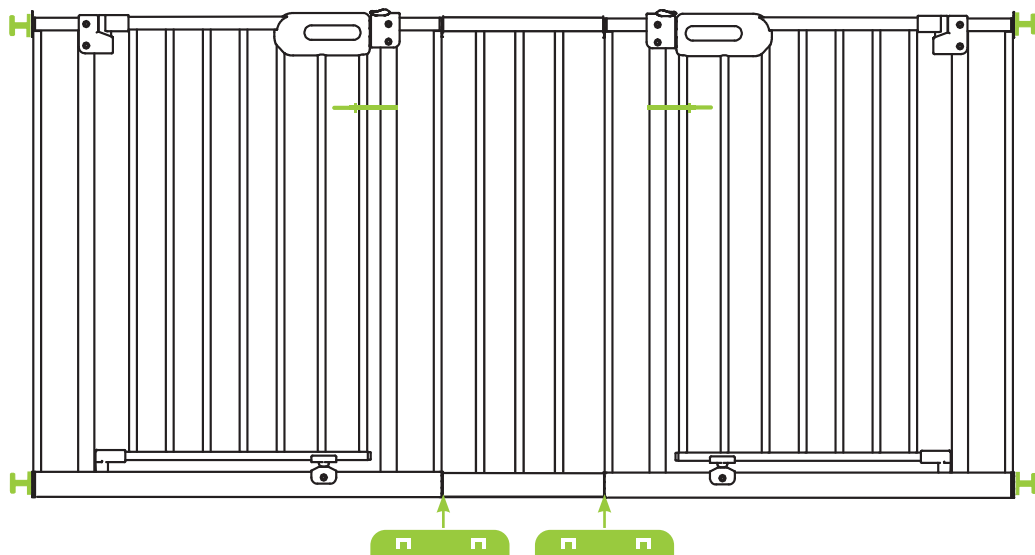

e. Coloque el conjunto de la puerta en el marco de la puerta. Apriete los tornillos de sujeción en ambos lados de la parte inferior.

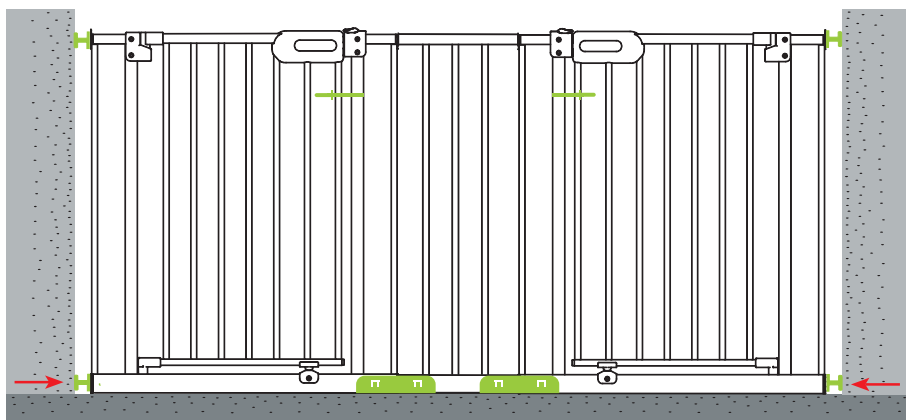

La puerta no debe quedar suspendida en el aire al final. Debe estar apoyada en el suelo.

f. Apriete el tornillo de sujeción en el lado de las bisagras hasta que la manija esté recta hacia la cerradura y el pasador plateado esté insertado en el embudo de la parte inferior. Use un nivel de burbuja para alinearlos verticalmente (¡no lo coloque sobre la puerta!).

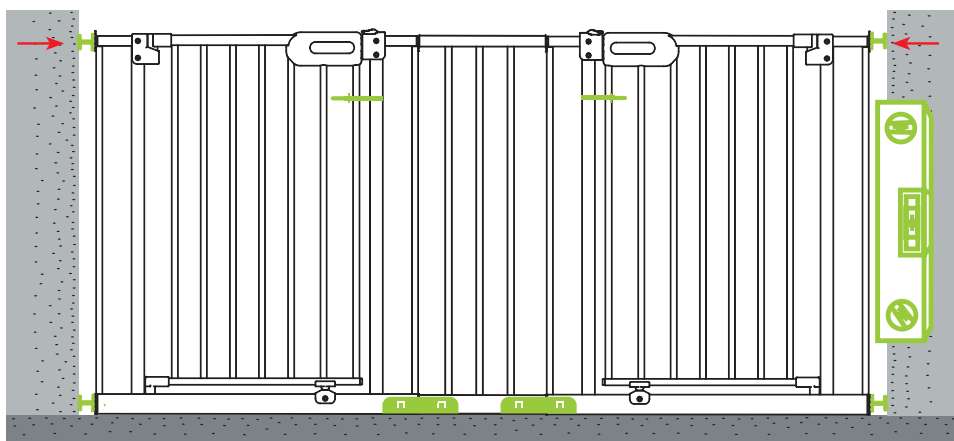

g. Retire las bridas de ambas puertas. ¿La puerta se cierra automáticamente? ¡Perfecto! Listo.

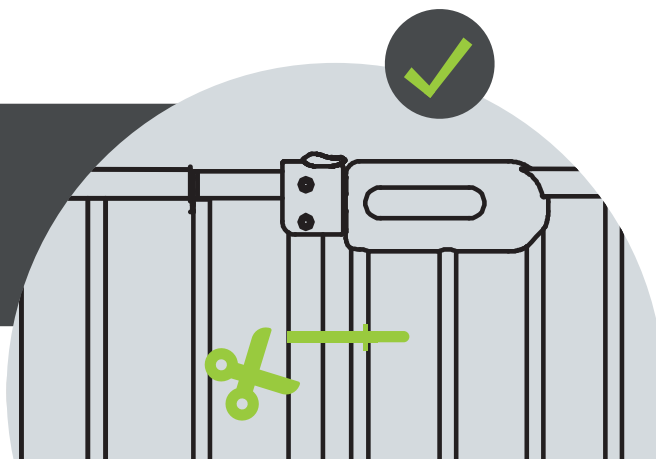

AMPLIACIÓN

Para puerta de seguridad infantil Merle & Mira

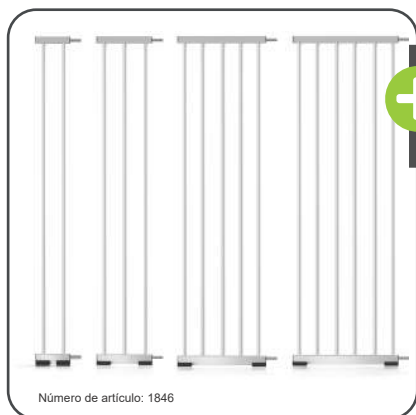

- + En 10 | 20 | 30 | 40 | 50 | 60 | 70cm
- + Fácil **montaje sin herramientas**

- + Juego de 2 o 4 disponible
- + Para **barandillas de hasta 60 mm de diámetro.**



ADAPTADOR EN Y

Para montar en la barandilla de la escalera

Almohadillas de protección de pared

Para proteger contra grietas y marcas



- + **Protección** eficaz de paredes, rejillas, barandillas y marcos contra daños.
- + **No se requieren herramientas adicionales**
- + Disponible en un juego de **4**



Al utilizar patas de elefante redondas, es posible que la puerta para niños no descansa completamente en el piso, dependiendo del ancho del paso.

Haga clic aquí para ver el vídeo de montaje de la almohadilla de protección de pared



INSTALACIÓN DE LAS ALMOHADILLAS DE PROTECCIÓN DE PARED

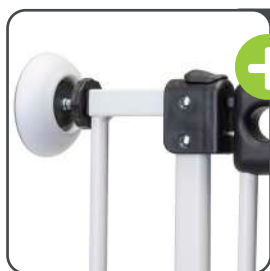

- + Simplemente insértelo entre la pared y los tornillos de sujeción al montar la rejilla.

INSTALACIÓN DEL ADAPTADOR EN Y

En lugar de un tornillo de sujeción, móntelo en el lado de la barandilla de la rejilla (arriba y abajo). Coloque la tuerca de la rueda como con el tornillo de sujeción.

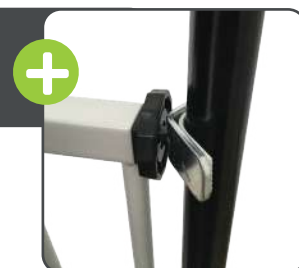

INSTALACIÓN DE LAS EXTENSIONES



- + Inserte la extensión en la rejilla como si fueran tornillos de sujeción. Fije el riel de conexión a la parte inferior de la rejilla y a la extensión.

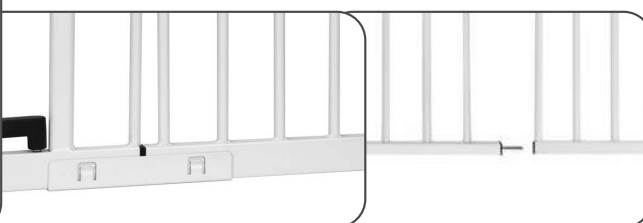

Aquí está el vídeo de instalación de las extensiones:



1.

Desempaqué la rejilla protectora. ¡Esta doblado!
¿Es defectuoso? 🤔

Así es. La rejilla protectora está doblada después de quitar las bridas. Al apretar los tornillos de bloqueo la rejilla protectora queda recta. 🤝

2.

Los tornillos de ajuste se caen. No tienen hilo.
¿Cómo debo adjuntarlos? 🤔

Sí, eso es correcto. Los tornillos de ajuste no tienen rosca. Dado que los tornillos de ajuste se sujetan y bloquean con tuercas de rueda, no necesitan rosca. 🤝

3.

De alguna manera la rejilla protectora se tambalea y es inestable. ¿Hice algo mal? 🤔

Seguramente ya has comprobado si la puerta de seguridad está instalada correctamente, ¿verdad? Quizás uno de nuestros perfiles en U ayude a estabilizarlo. Lo mejor es enviarnos una foto de toda la instalación incluidos los tornillos de sujeción vía WhatsApp o correo electrónico. Estaremos encantados de ayudarle más. 🤝

4.

La puerta se atasca al cerrarse/abrirse. ¡Mudo! 🤔

Ciertamente esto se puede arreglar fácilmente. Vea si el tornillo de sujeción en el lado de la bisagra se puede aflojar 1 o 2 vueltas y esto resuelve el problema. En caso contrario: Por favor envíenos una foto de todo el conjunto (incluidos los tornillos de sujeción) vía WhatsApp. Echaremos un vistazo y te daremos algunos consejos. 🤝

5.

¿Tienes algún otro consejo para mí? 🤔

Por supuesto, no abra la rejilla protectora incorporada más de 90°. De lo contrario, el resorte incorporado se romperá y la rejilla protectora ya no se cerrará automáticamente. 🤝
Y la puerta de seguridad DEBE montarse apoyada en el suelo.

6.

¡¡¡OH, NO!!! 🤔 🤔 🤔 ¡¡¡PEDIMOS LA TALLA EQUIVOCADA!!! ¿Y ahora qué?

Si descubre que ha pedido una talla incorrecta, háganoslo saber. ¡Tenemos una solución! Prometido. 🤝
Tel: +49 (0) 5905-6293536 & service@bomi.de

WhatsApp Support



CONTACTO

para clientes de Bomi

BOMI GMBH

Otto-Hahn-Straße 24

D-48480 Schapen

CONTACTO

www.bomi.de

service@bomi.de

Tel.: +49 (0) 5905-629 35 36

Whatsapp: +49 176-72 117 336

DIRECCIÓN DEL REMITENTE

Bomi GmbH

Otto-Hahn-Straße 24

D-48480 Schapen

SÍGANOS:



#bomi

#bomikindermöbel

#bomisicherheit

Escanea el
código y
realiza tu
pedido en
línea

www.bomi.de

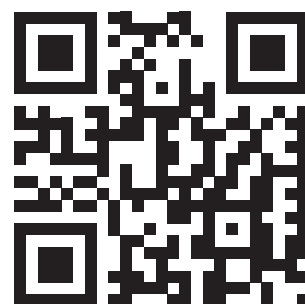



INSTRUKCJA OBSŁUGI I MONTAŻU

BRAMKA BEZPIECZEŃSTWA DO SCHODÓW MERLE
Z RĘCZNYM I AUTOMATYCZNYM SYSTEMEM BLOKOWANIA

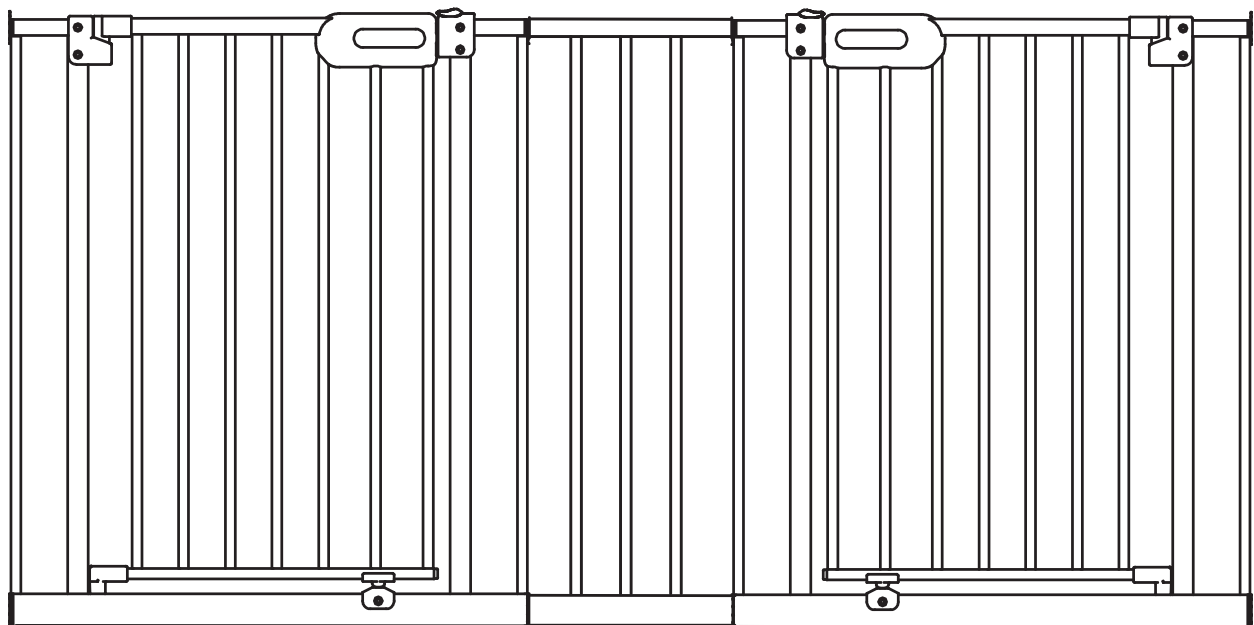

WAŻNE: PROSZĘ UWAŻNIE PRZECZYTAĆ TĘ INSTRUKCJĘ I ZACHOWAĆ JĄ DO WGLĄDU W PRZYSZŁOŚĆ.

Bramka zabezpieczająca dla dzieci spełnia normę DIN EN 1930:2012

OSTRZEŻENIA I INSTRUKCJE BEZPIECZEŃSTWA

- 1. OSTRZEŻENIE** - Przed zainstalowaniem bramki zabezpieczającej dla dzieci należy zapoznać się z instrukcją. Nieprawidłowa instalacja może być niebezpieczna.
- 2. OSTRZEŻENIE** - Bramka zabezpieczająca dla dzieci musi być umieszczona na ziemi, aby można ją było używać. Nie wolno jej zawieszać w powietrzu.
- 3. OSTRZEŻENIE** - Prosimy nie pozostawiać naszych pociech bez opieki podczas korzystania z bramki zabezpieczającej dla dzieci. Produkt jest odpowiedni dla dzieci do 24 miesiąca życia.
- 4. OSTRZEŻENIE** - Nie wolno używać bramki zabezpieczającej dla dzieci, jeśli jakkolwiek jej część jest uszkodzona lub zagubiona.
- 5. OSTRZEŻENIE** - Nigdy nie używaj bez uchwytu ściennego!
- 6. OSTRZEŻENIE** - Jeśli bramka zabezpieczająca dla dzieci ma być zamontowana u góry schodów, nie należy jej montować poniżej wysokości najwyższego stopnia.
- 7. OSTRZEŻENIE** - Bramki zabezpieczającej dla dzieci nie wolno montować do okien!
- 8. OSTRZEŻENIE** - W przypadku stosowania bramki zabezpieczającej u podnóża schodów, należy ją zamontować z przodu najniższego stopnia.
- 9. OSTRZEŻENIE** - Korzystanie z bramki zabezpieczającej dla dzieci lub wspinanie się na nią przez starsze dzieci może być niebezpieczne.
- 10. OSTRZEŻENIE** - Nakrętki kół bramki zabezpieczającej dla dzieci należy regularnie sprawdzać i regulować.
- 11. OSTRZEŻENIE** - Zawsze sprawdzaj, czy bramka zabezpieczająca dla dzieci jest prawidłowo zamknięta po użyciu.
- 12. OSTRZEŻENIE** - Bramkę zabezpieczającą dla dzieci można zamontować na wszystkich powierzchniach z wyjątkiem szklanych frontów.
- 13. OSTRZEŻENIE** - Nie należy rozciągać bramki zabezpieczającej dla dzieci pomiędzy dwoma szklanymi frontami. Ciśnienie w szkle jest za duże.
- 14. OSTRZEŻENIE** - Regularnie sprawdzaj, czy bramka zabezpieczająca dla dzieci jest dobrze zamocowana i stabilna. Upewnij się, że działa on cały czas.
- 15. OSTRZEŻENIE** - Zachowaj ostrożność podczas przechodzenia przez najniższy drążek.

Pielęgnacja i konserwacja



- Nie używaj silnych środków czyszczących.
- Wyczyść bramkę zabezpieczającą dla dzieci za pomocą wilgotną szmatką.
- Nie używaj bramki zabezpieczającej dla dzieci, jeśli którejkolwiek z jej części brakuje lub jest ona uszkodzona.

Części dodatkowe lub zamiennie należy kupować wyłącznie od firmy Bomi GmbH.

ZAWARTOŚĆ:

Do mocowania:



4x

Śruby zaciskowe



4x

Wsporniki ścienne



4x

Nakrętki zabezpieczające



4x

Naklejki

Do wiercenia:



4x

Śruby



4x

Wsporniki ścienne

Inne:



2x

Szyna łącząca



4x

Śruby łączące

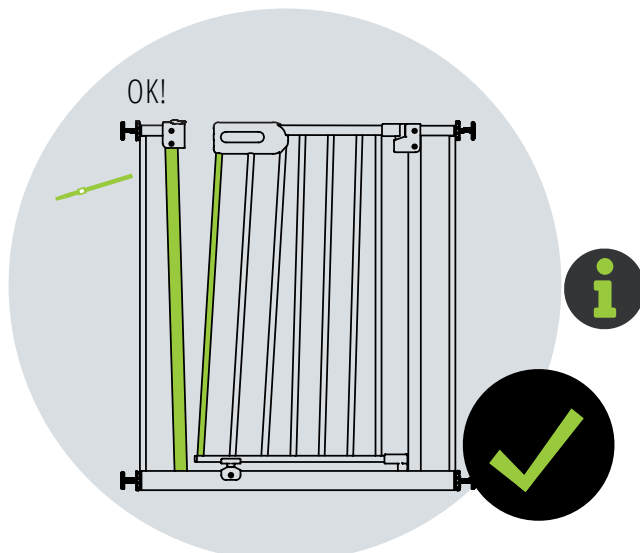

Das Kinderschutzgitter erhält Stabilität durch Einspannen. **Eine Schrägstellung** der Gitterstäbe ist gewollt und **kein Produktionsfehler**. Vertrau uns. :)

Kliknij tutaj, aby obejrzeć film instruktażowy:



! Opaski kablowe należy usunąć dopiero po ostatecznym montażu!

02 | MONTAŻ BEZ WIERCENIA

a. Umieścić przedłużenie centralnie między dwoma segmentami drzwi za pomocą śrub łączących.

Ważne:
Aby zapewnić odpowiednie napięcie, drzwi muszą być wyrównane.

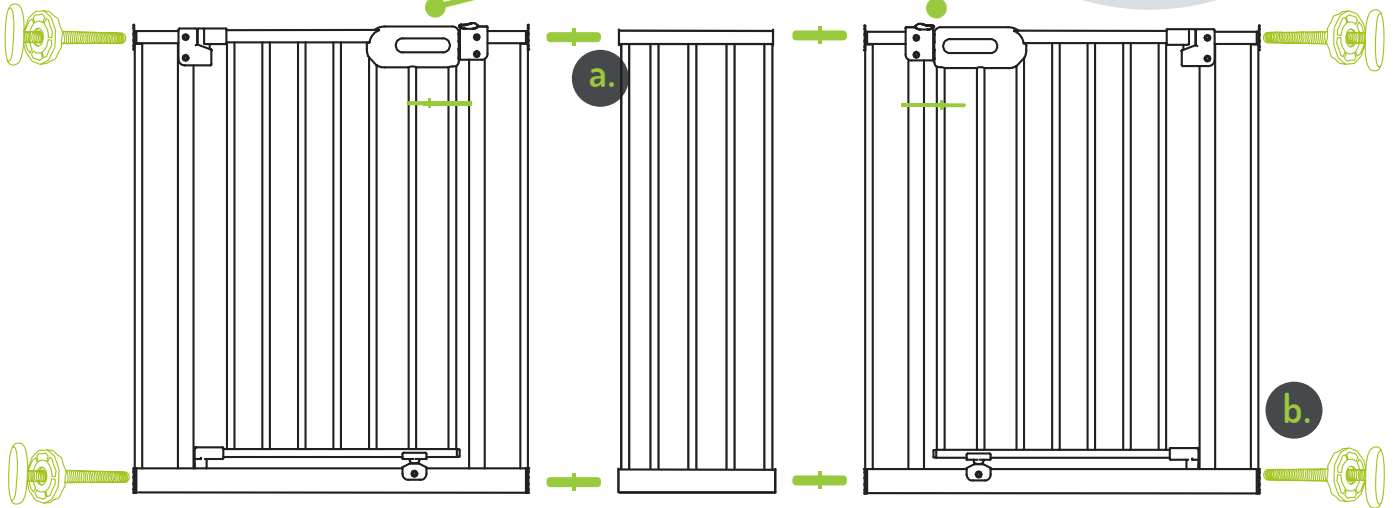

Nakrętki zabezpieczające mogą być używane opcjonalnie, ale nie są wymagane.

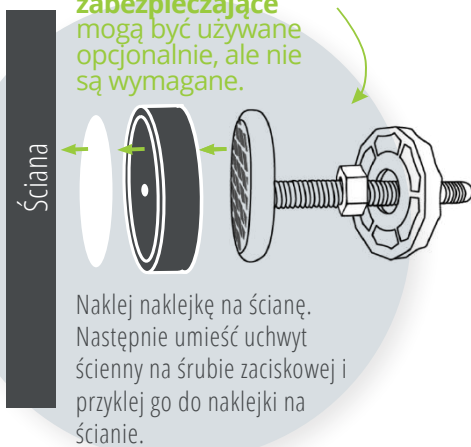

b. Włożyć wszystkie 4 śruby zaciskowe do bramki po zewnętrznej stronie segmentów drzwi. Uwaga: Bez gwintu, wystarczy docisnąć!



+49 176-72117336

W razie pytań lub problemów skontaktuj się bezpośrednio z pomocą techniczną WhatsApp, przysyłając zdjęcia i filmy.

c. Zamocuj szyny łączące centralnie na przejściach.

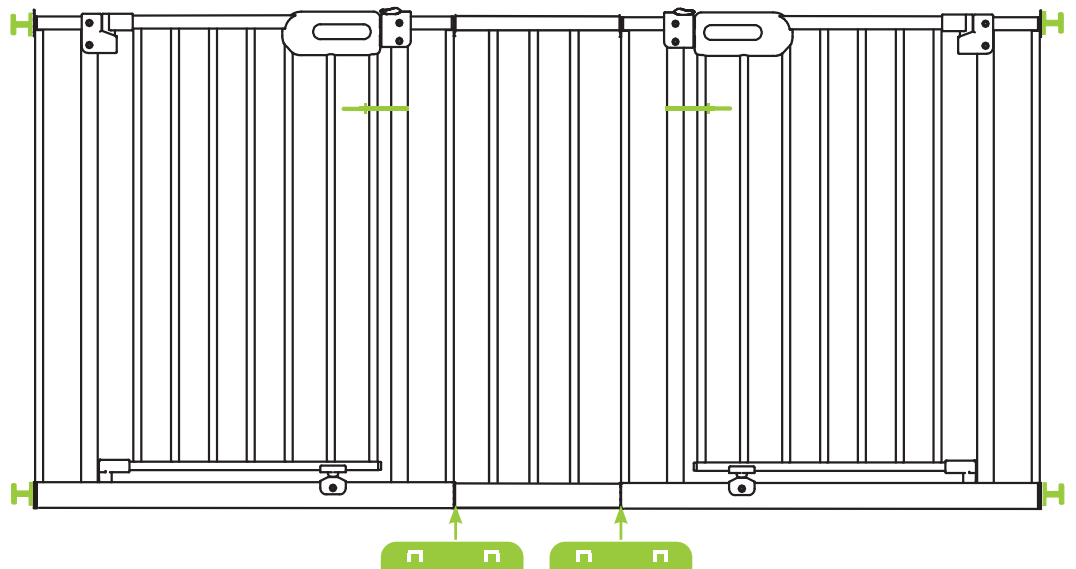

02 | MONTAŻ BEZ WIERCENIA

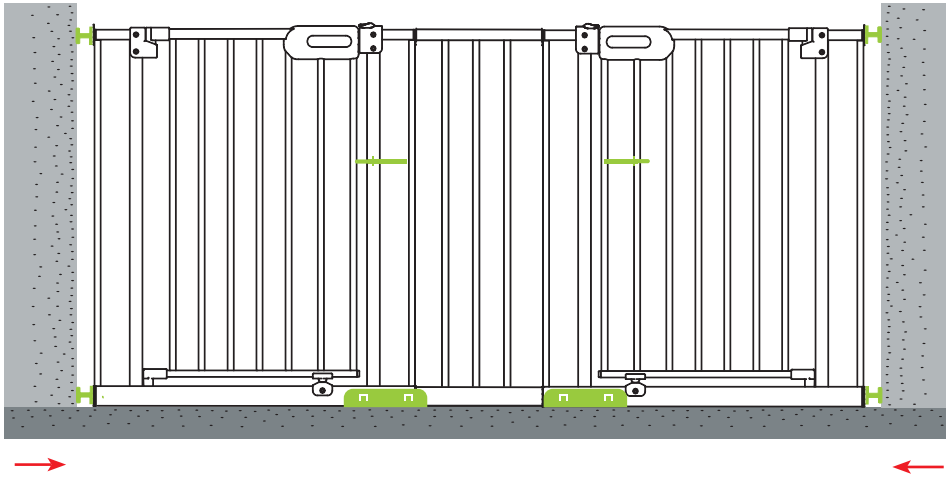

d. Umieść konstrukcję bramki w otworze drzwiowym. Dokręć śruby zaciskowe po obu stronach u dołu.

! Aby zapewnić prawidłowe działanie i stabilność bramki zabezpieczającej dla dzieci, należy ją zawsze montować prostopadłe do ściany.

Otwieranie bramki
zabezpieczającej dla

dzieci Merle:

Chwyć za uchwyt, umieść kciuk z boku przed suwakiem, przesunij suwak w lewo i lekko unieś drzwi.

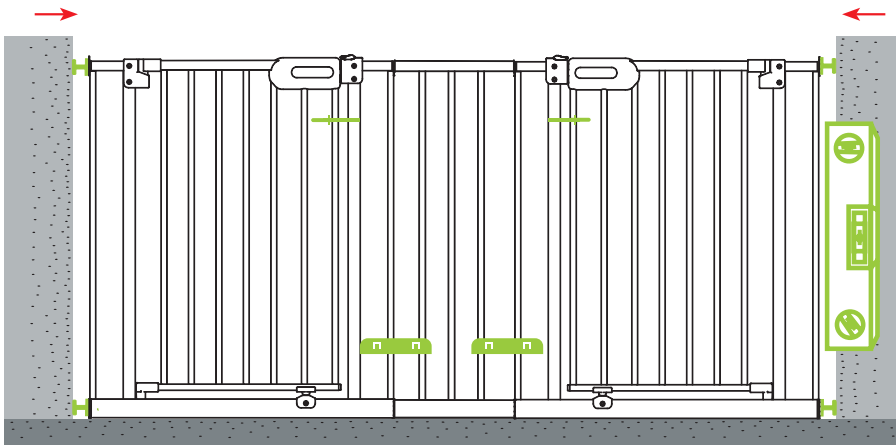

e. Dokręć górną śrubę zaciskową po stronie zawiasu, aż uchwyt będzie wyrównany z zamkiem, a srebrny bolec zostanie wsunięty do lejka u dołu. Wyrównaj w pionie używając wyłącznie poziomicy (nie umieszczaj jej na górze drzwi!).

f. Usuń dołączone opaski kablowe z obu drzwi. Czy drzwi zamykają się automatycznie? Świetnie! Gotowe :-)

 **+49 176-72117336**

W razie pytań lub problemów skontaktuj się bezpośrednio z pomocą techniczną WhatsApp, przesyłając zdjęcia i filmy.

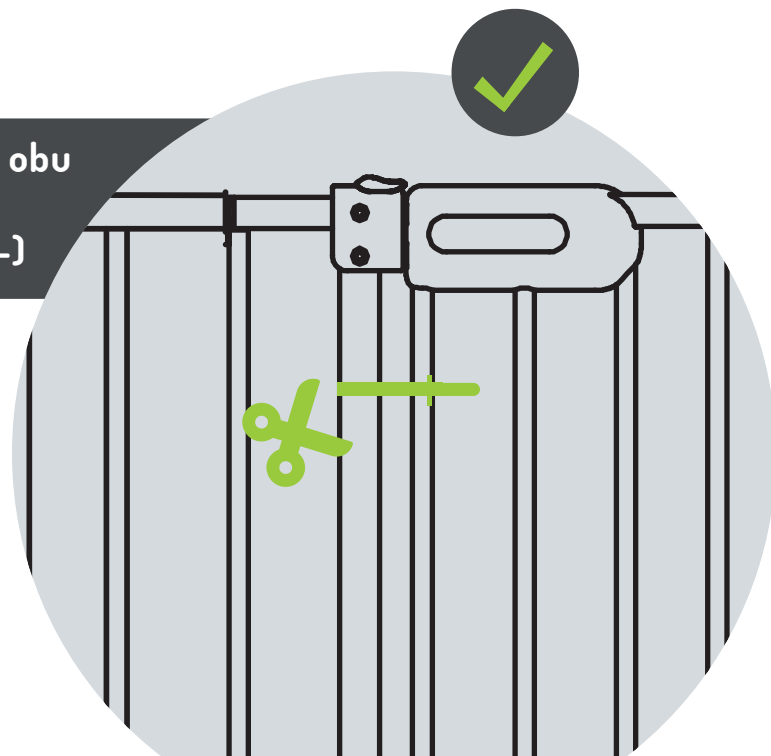

03 | MONTAŻ Z WIERCENIEM

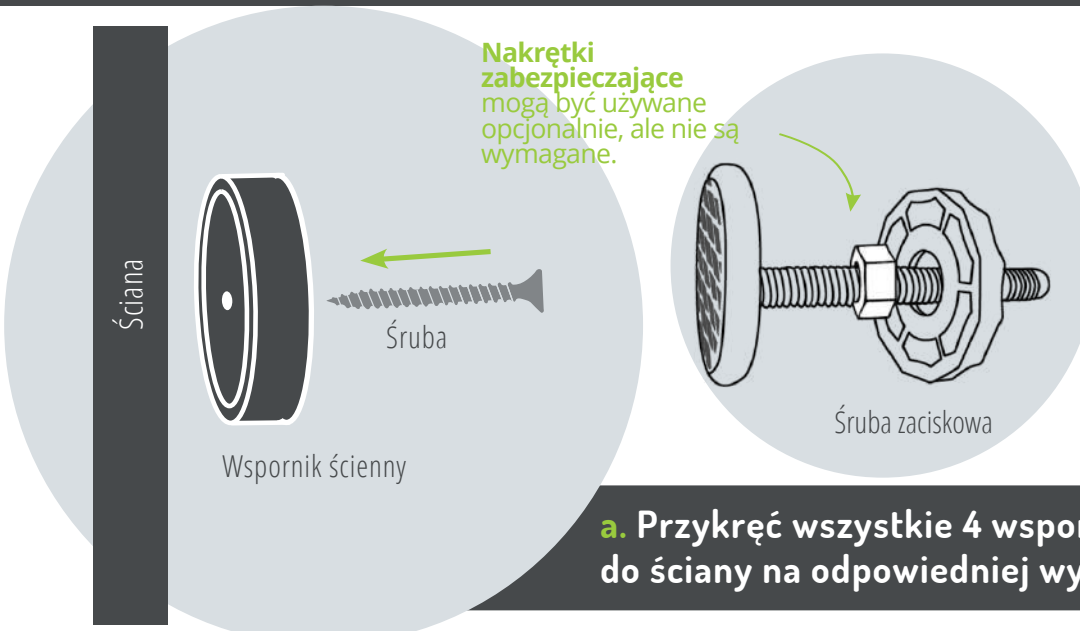

Nakrętki zabezpieczające mogą być używane opcjonalnie, ale nie są wymagane.

a. Przykręć wszystkie 4 wsporniki ścienne do ściany na odpowiedniej wysokości.



Brama nie może wisieć w powietrzu na końcu. Musi stać na podłodze.



Do montażu na ścianie dołączone są proste śruby. Użyj odpowiednich śrub w zależności od materiału ściany!

b. Umieść przedłużenie centralnie między dwoma sekcjami drzwi za pomocą śrub łączących.

Ważne:
Aby zapewnić odpowiednie naprężenie, drzwi muszą być wyrównane.

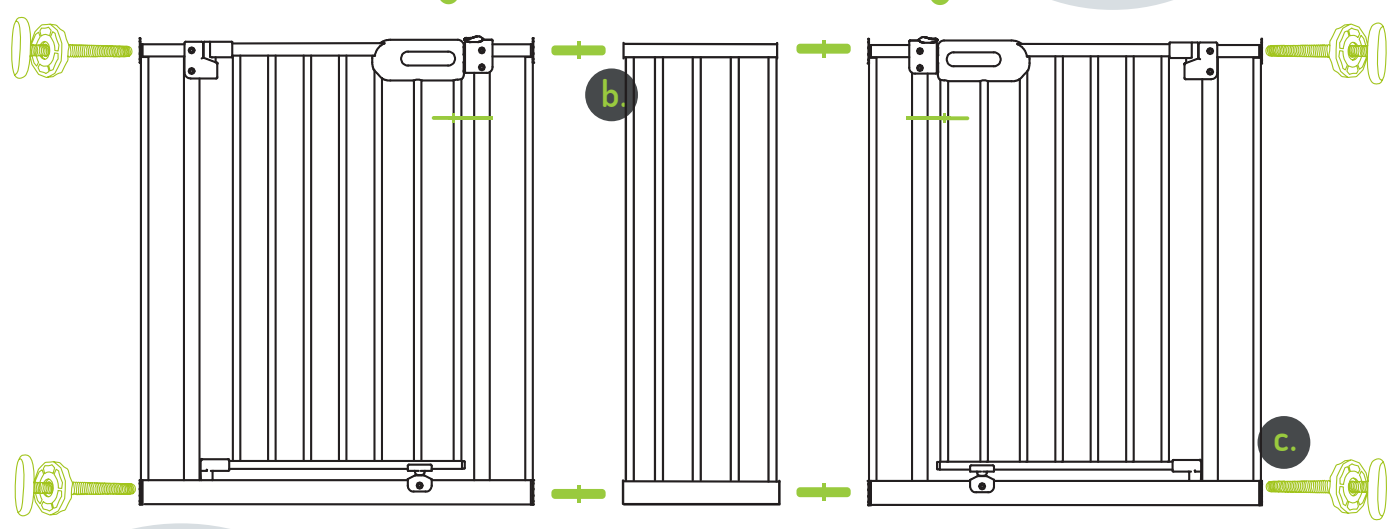

Wskazówka:
Pozostaw opaski kablowe zamocowane dla stabilności podczas montażu i zdejmij je dopiero w kroku g.

c. Włóż wszystkie 4 śruby zaciskowe w boki bramy po zewnętrznej stronie sekcji drzwi. Uwaga: Bez gwintu, po prostu wciśnij!

03 | MONTAŻ Z WIERCENIEM

d. Zaciśnij szyny łączące centralnie na przejściach.

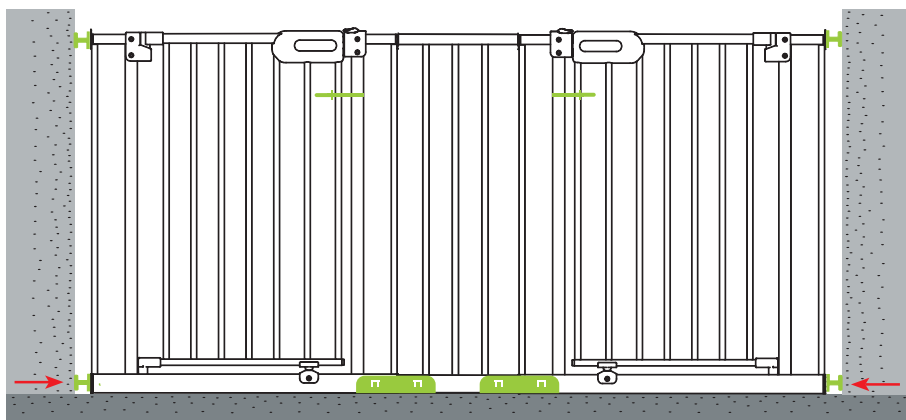
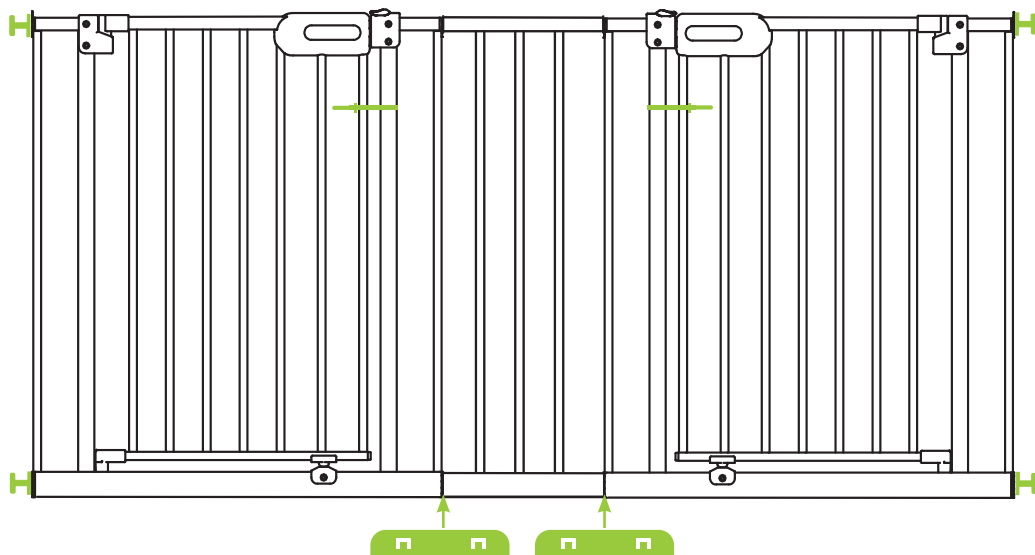

e. Umieść bramę w otworze drzwiowym.

Dokręć śruby zaciskowe po obu stronach u dołu.



Bramka nie może zwiść w powietrzu na końcu. Musi stać na podłodze.

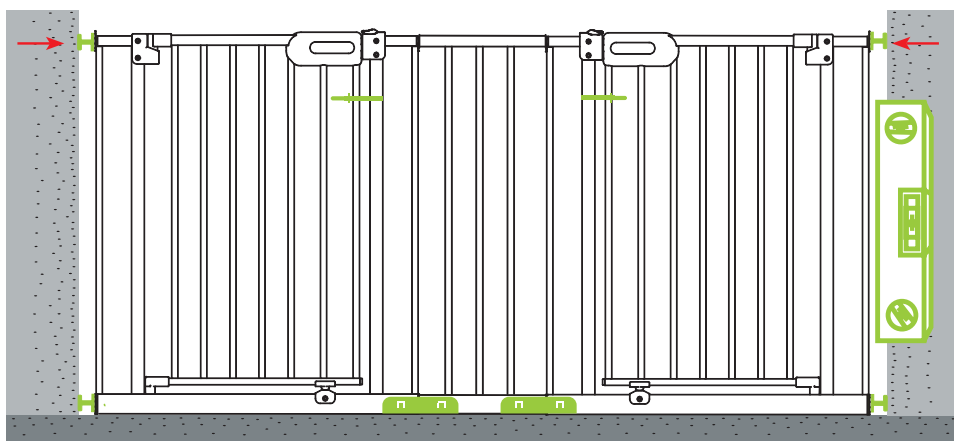

f. Dokręć śrubę zaciskową po stronie zawiasów, aż klamka będzie ustawiona prostopadle do zamka, a srebrny bolec zostanie wsunięty do leja u dołu. Użyj poziomicy, aby wyrównać ją tylko w pionie (nie umieszczaj jej na górze drzwi!).

g. Usuń dołączone opaski kablowe z obu drzwi. Bramka zamyka się automatycznie? Idealnie! Gotowe :-)

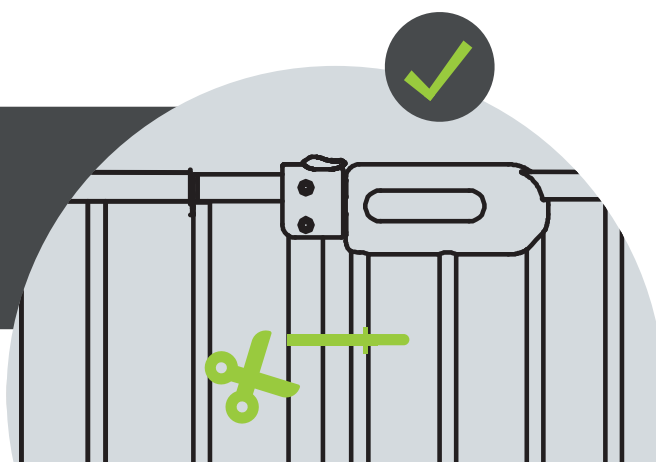

POSZERZANIE

Do bramki zabezpieczającej dla dzieci Merle & Mira

do montażu na poręczy schodów

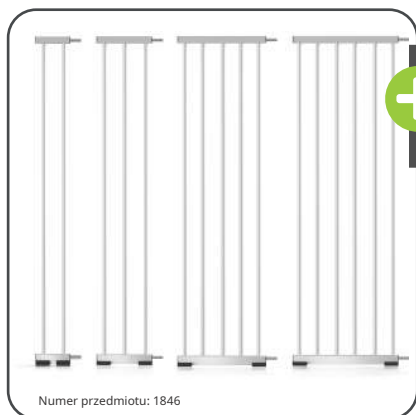

- + W 10 | 20 | 30 | 40 | 50 | 60 | 70 cm
- + Łatwy montaż bez użycia narzędzi

- + Dostępne zestawy 2 lub 4 sztuk
- + Do traleko średnicy do 60 mm



Podkładki ochronne na ścianę

w celu ochrony przed pęknięciami i śladami



W przypadku stosowania okrągłych stóp słonia bramka dla dzieci może nie opierać się całkowicie na podłodze, w zależności od szerokości przejścia.

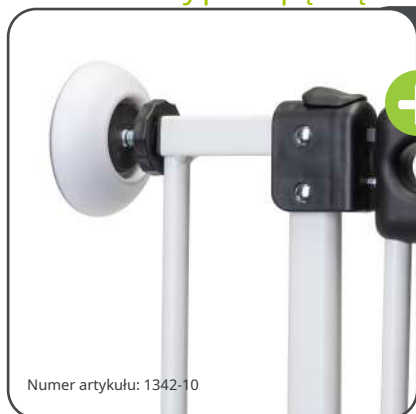

- + Skuteczna ochrona ścian, krat, balustrad i ram przed uszkodzeniami
- + Nie są wymagane żadne dodatkowe narzędzia
- + Dostępne w zestawie 4 sztuk



Kliknij tutaj, aby obejrzeć film instruktażowy dotyczący montażu podkładki ochronnej na ścianę



MONTAŻ PODKŁADEK OCHRONNYCH NA ŚCIANĘ

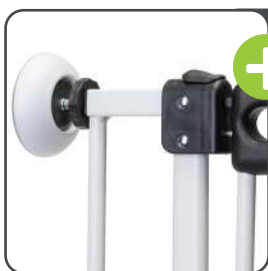

- + Podczas montażu kratki wystarczy wsunąć ją pomiędzy ścianę a śruby zaciskowe.

Zamiast śruby zaciskowej należy zamontować ją po stronie barierki kratki (na górze i na dole). Zamocuj nakrętkę koła w taki sam sposób, jak śrubę zaciskową.

INSTALACJA ADAPTERA Y

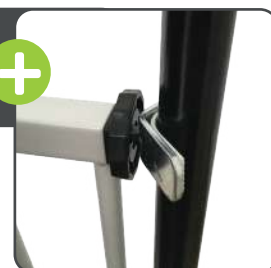

INSTALACJA ROZSZERZEŃ



- + Włóż przedłużenie do kratki w taki sam sposób jak śruby zaciskowe. Zamocuj szynę łączącą do dolnej części kratki i do przedłużenia.

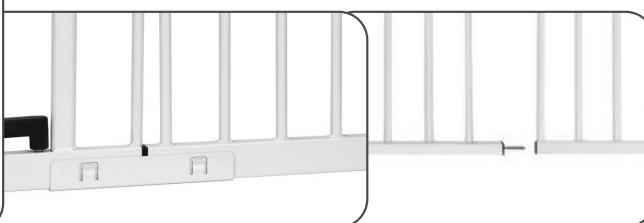

Kliknij tutaj do poszerzenia Film instruktażowy montażu:



1.

Rozpakowałem kratkę ochronną. Jest wygięta! **Czy jest uszkodzony?** 🤔

To prawda. Po zdjęciu opasek kablowych następuje wygięcie kratki ochronnej. Dokręcając śruby blokujące, uzyskujemy proste ustawienie kratki ochronnej. 🤝💪

2.

Śruby regulacyjne przepadają. **Nie mają nici. Jak mam je przymocować?** 🤔

Tak, to prawda. Śruby regulacyjne nie mają gwintu. Ponieważ śruby regulacyjne są zaciskane i blokowane nakrętkami kół, nie wymagają gwintu. 🤝

3.

Z jakiegoś powodu kratka ochronna chwieje się i jest niestabilna. **Czy zrobiłem coś źle?** 🤔

Na pewno sprawdziłeś już, czy bramka zabezpieczająca jest zamontowana prosto, prawda? Być może jeden z naszych profili U pomoże go ustabilizować. Najlepiej jest wysłać nam zdjęcie całej instalacji, łącznie ze śrubami zaciskowymi, przez WhatsApp lub e-mail. Chętnie pomożemy Ci dalej. 🤝

4.

Drzwi zacinają się podczas zamykania/otwierania. **Głupi!** 🤔

Na pewno można to łatwo naprawić. Sprawdź, czy śrubę mocującą po stronie zawiasu można poluzować o 1-2 obroty – to rozwiąże problem. Jeśli nie: Prosimy o przesłanie nam zdjęcia całego zestawu (łącznie ze śrubami zaciskowymi) przez WhatsApp. Przyjrzymy się temu bliżej i damy ci kilka wskazówek. 🤝💪

5.

Czy masz dla mnie jeszcze jakieś wskazówki? 🤔

Oczywiście, nie należy otwierać wbudowanej kratki ochronnej pod kątem większym niż 90°. W przeciwnym wypadku wbudowana sprężyna pęknie i kratka ochronna nie zamknie się automatycznie. 🤝💪 A bramka zabezpieczająca **MUSI** być zamontowana w pozycji stojącej na podłodze

6.

O NIE!!! 🤔🤔 **ZAMÓWILIŚMY ZŁY ROZMIAR!!!** Co teraz?

Jeśli okaże się, że zamówiłeś niewłaściwy rozmiar, daj nam znać. Mamy rozwiązanie! Obiecano. 🤝💪

Tel: +49 (0) 5905-6293536 & service@bomi.de

WhatsApp Support



KONTAKT

dla klientów Bomi

BOMI GMBH

Otto-Hahn-Straße 24

D-48480 Schapen

KONTAKT

www.bomi.de

service@bomi.de

Tel.: +49 (0) 5905-629 35 36

Whatsapp: +49 176-72 117 336

ADRES ZWROTNY

Bomi GmbH

Otto-Hahn-Straße 24

D-48480 Schapen

ŚLEDŹ NAS:



#bomi

#bomikindermöbel

#bomisicherheit

Zeskanuj
kod i
zamów
onlinen

www.bomi.de

